

Hamilton Beach®

COMMERCIAL

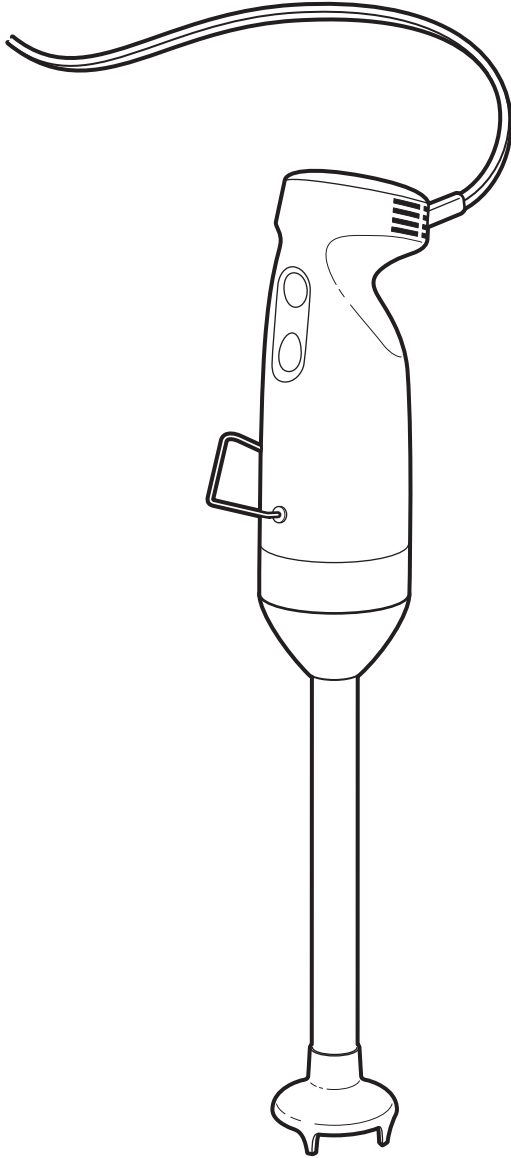

Hand Mixer 1GHMI 200

Operation Manual (2)

Mélangeur de immersion 1GHMI 200

Manuel d'utilisation (4)

Batidora de inmersión 1GHMI 200

Manual de operación (6)

Varinha mágica 1GHMI 200

Manual do Utilizador (8)

Frullatore a mano 1GHMI 200

Manuale per il funzionamento (10)

Stabmixer 1GHMI 200

Bedienungsanleitung (12)

Staafmixer 1GHMI 200

Bedieningshandleiding (14)

Stavmikser 1GHMI 200

Betjeningsvejledning (16)

Doppmixer 1GHMI 200

Bruksanvisning (18)

Stavmikser 1GHMI 200

Brukerhåndbok (20)

Μίξερ Χειρός 1GHMI 200

Εγχειρίδιο Χειρισμού (22)

Ручной миксер 1GHMI 200

Руководство по эксплуатации (24)

手提攪拌器 1GHMI 200

操作手冊 (26)

ハンドミキサー 1GHMI 200

操作マニュアル (28)

핸드 믹서 1GHMI 200

사용 설명서 (30)

1GHMI 200 الخلاط اليدوي

دليل التشغيل (35)

Immersion Mixer Safety

IMPORTANT: This operation manual should be reviewed with all equipment operators as part of your operator training program.

IMPORTANT SAFETY INSTRUCTIONS

WARNING: When using electrical appliances, basic safety precautions should be followed, including the following:

- Read the operation manual before using mixer. Keep the manual handy.
- Do not use an extension cord.
- To protect against electrical shock, never put the motor base, cord, or plug in water or other liquid.
- To reduce risk of personal injury, unplug cord from outlet when not in use, and before putting on or taking off parts.
- To prevent possibility of serious personal injury, keep hands, hair, clothing, and utensils away from the blade and whisk while using the mixer. A spatula may be used when the unit is NOT running. Avoid contacting moving parts.
- Inspect attachments daily. Check attachments for wear, nicks, or damage. Replace attachments if worn or damaged.
- Do not use outdoors.
- Only use the Hamilton Beach attachments as provided with the unit.
- Do not let the cord hang over the edge of the table or counter. Do not let the cord contact hot surfaces, including a stovetop.
- Do not place on or near a hot gas or electric burner, or in a hot oven.
- Blades are SHARP. Handle carefully.
- When mixing liquids, especially hot liquids, use a tall container or make only small quantities at a time to reduce spills and the possibility of injury.
- Do not use a high-pressure spray gun on this product.
- Do not carry the unit by the power cord.
- Unplug when not in use and before cleaning.
- **DOUBLE INSULATION—NO SERVICEABLE PARTS.**
- Do not operate any appliance with a damaged cord or plug or after the appliance malfunctions, or is dropped or damaged in any manner.

– SAVE THESE INSTRUCTIONS –

! WARNING



Pinch, Cut, and Crush Hazard

Make sure that the mixer is off and unplugged before installing or removing attachments and parts.

Blades are sharp! Use extreme care when handling.

DO NOT reach or insert utensils into the container while the mixer is running.

Failure to follow these instructions can result in broken bones, cuts, or other serious injury.

! WARNING



Electrical Shock Hazard

Do not use an extension cord.

Do not put motor housing, cord, or plug in water or any other liquid.

Failure to follow these instructions can result in death, fire, or electrical shock.

Immersion Mixer Operation Guide

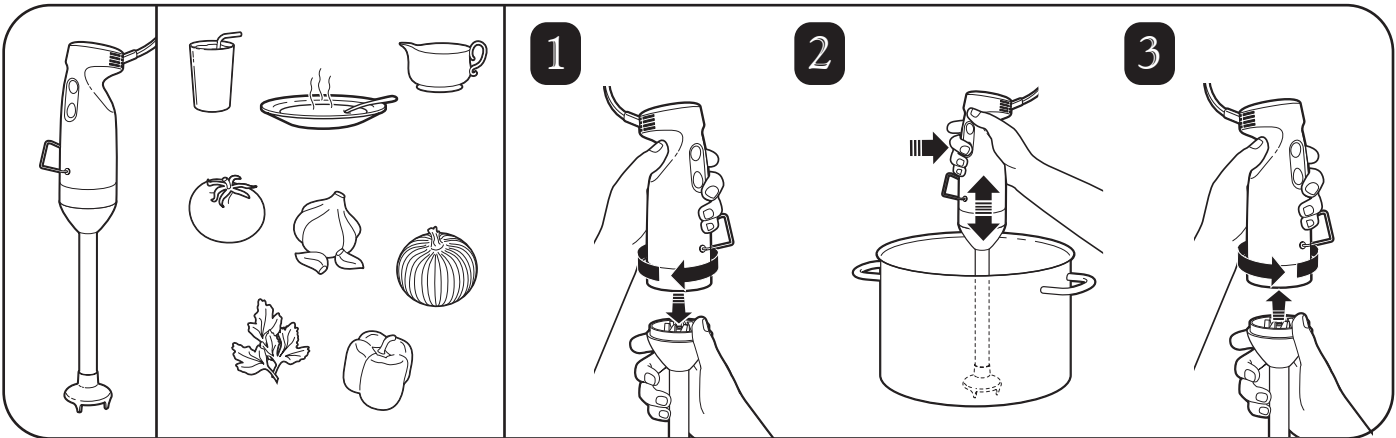

Immersion Mixer Cleaning Instructions

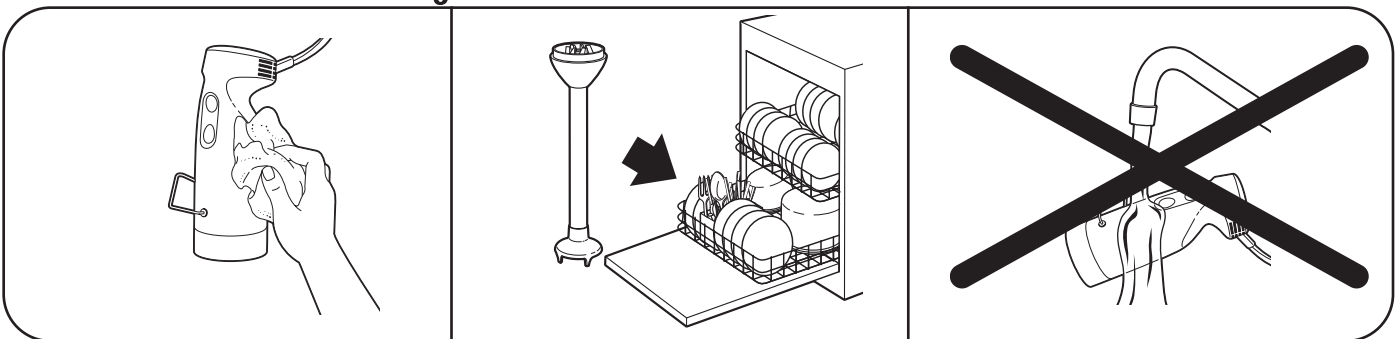

Product Warranty

This Warranty supercedes all other Product Warranties

LIMITED WARRANTY

This product is warranted to be free from defects in material and workmanship for a period of two (2) years from the date of original purchase, except as noted below. During this period, we will repair or replace this product, at our option, at no cost to you. THE FOREGOING WARRANTY IS IN LIEU OF ANY OTHER WARRANTY OR CONDITION, WHETHER EXPRESS OR IMPLIED, WRITTEN OR ORAL INCLUDING WITHOUT LIMITATION ANY STATUTORY WARRANTY OR CONDITION OF MERCHANTABILITY OR FITNESS FOR A PARTICULAR PURPOSE, ANY LIABILITY IS EXPRESSLY LIMITED TO AN AMOUNT EQUAL TO THE PURCHASE PRICE PAID, AND ALL CLAIMS FOR SPECIAL, INCIDENTAL AND CONSEQUENTIAL DAMAGES ARE HEREBY EXCLUDED. There is no warranty with respect to parts subject to wear, including without limitation: motor brushes, container and cutter assembly, clutches, bristle brushes, funnel, stainless steel cup, agitators, carafes, etc. This warranty extends only to the original purchaser and does not cover any condition resulting from abuse, misuse, neglect, unauthorized repair, or use not in conformity with the printed directions. Always use this product in accordance with the printed directions. This warranty gives you specific legal rights and you may also have other legal rights which vary from state to state, or province to province. Some states do not allow limitations on implied warranties or special, incidental or consequential damages, so the foregoing limitations may not apply to you.

If you have a claim under this warranty please contact our **TECHNICAL SERVICE DEPARTMENT at 1-866-285-1087 or 910-693-4277**. (For faster service please have model, series, and type numbers ready for operator to assist you.) Reasonable proof of date of purchase must be presented; otherwise the effective date of the warranty will be based upon the date of manufacture plus ninety (90) days.

Hamilton Beach/Proctor-Silex, Inc.
 Commercial Technical Service
 261 Yadkin Road
 Southern Pines, NC 28387

09/05

Sécurité de votre mélangeur à immersion

IMPORTANT : Ce manuel d'utilisation doit être revu avec tous les opérateurs d'équipement dans le cadre de votre programme de formation des opérateurs.

INSTRUCTIONS IMPORTANTES DE SÉCURITÉ

AVERTISSEMENT : Pour utiliser un appareil électroménager, vous devez prendre des précautions de sécurité de base, en particulier les suivantes :

- Lisez le Manuel d'utilisation avant d'utiliser votre mélangeur. Conservez le manuel à votre portée.
- N'utilisez jamais une rallonge.
- N'utilisez jamais votre appareil électroménager à des fins autres que celles prévues.
- Pour vous protéger contre les secousses électriques, n'immergez jamais le boîtier du moteur, le cordon d'alimentation ou la fiche dans de l'eau ou dans un autre liquide.
- Ne doit pas être utilisé par des enfants ou à proximité d'enfants.
- Pour réduire le risque de blessure corporelle, débranchez le cordon de votre prise quand vous ne l'utilisez pas et avant de mettre ou d'enlever des pièces.
- Évitez de toucher les pièces mobiles.
- Pour réduire la possibilité de blessure corporelle sérieuse, écarter vos mains, vos cheveux, vos vêtements et vos ustensiles de cuisine de la lame quand vous utilisez votre mélangeur. Vous pouvez utiliser une spatule quand l'appareil N'EST PAS en marche.
- Inspectez chaque jour les accessoires. Vérifiez que les accessoires ne soient pas usés, entaillés ou endommagés. Remplacez les accessoires s'ils sont usés ou endommagés.
- N'utilisez jamais à l'extérieur.
- L'utilisation d'accessoires qui ne sont pas recommandés par Hamilton Bleach peut occasionner des blessures corporelles.
- Débranchez votre appareil avant du service de le nettoyer.
- Ne laissez jamais le cordon d'alimentation pendre en dehors de la table ou du comptoir.
- Les lames sont AIGUISÉES. Manipulez avec soin.
- Quand vous mélangez des liquides, en particulier des liquides chauds, utilisez un récipient long ou ne mélangez que de petites quantités à la fois pour éviter les éclaboussures et les possibilités de blessure.
- N'utilisez jamais un pistolet de pulvérisation à haute pression sur cet appareil.
- Ne portez jamais votre appareil par son cordon d'alimentation.
- DOUBLE ISOLATION : PAS DES PIÈCE RÉPARABLES.
- N'utilisez jamais un appareil électroménager qui a un cordon d'alimentation endommagé, ou après une panne, ou après l'avoir fait tomber ou endommagé de quelque manière que ce soit.

– CONSERVEZ CES INSTRUCTIONS –

⚠ AVERTISSEMENT



Danger de pinçage et de coupure

Assurez-vous que le mélangeur soit arrêté et débranché avant d'installer des pièces et des accessoires.

Les lames sont aiguisées! Faites très attention quand vous manipulez le mélangeur.

Ne touchez pas ou ne faites pas entrer d'ustensile dans le récipient quand le mélangeur est en marche.

Si vous ne suivez pas ces instructions, vous risquez de provoquer des cassures, des coupures ou d'autres blessures sérieuses.

⚠ AVERTISSEMENT



Risque de choc électrique

N'utilisez jamais de rallonge.

N'immergez jamais le boîtier du moteur, le cordon d'alimentation ou la fiche dans de l'eau ou dans un autre liquide.

Si vous ne suivez pas ces instructions, vous pouvez causer la mort, un incendie ou une secousse électrique.

Guide d'utilisation du mélangeur à immersion

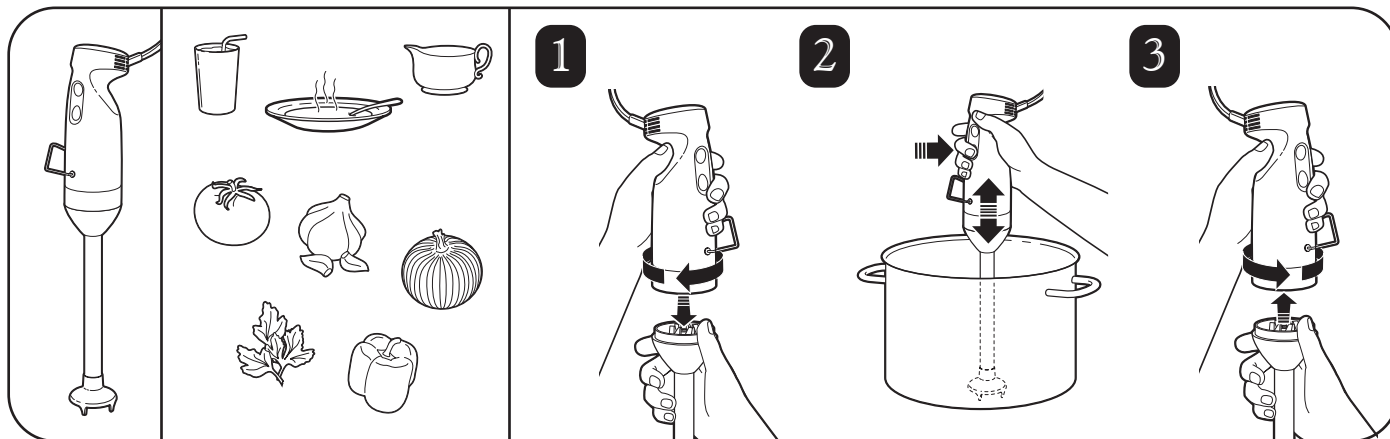

Instructions de nettoyage du mélangeur à immersion

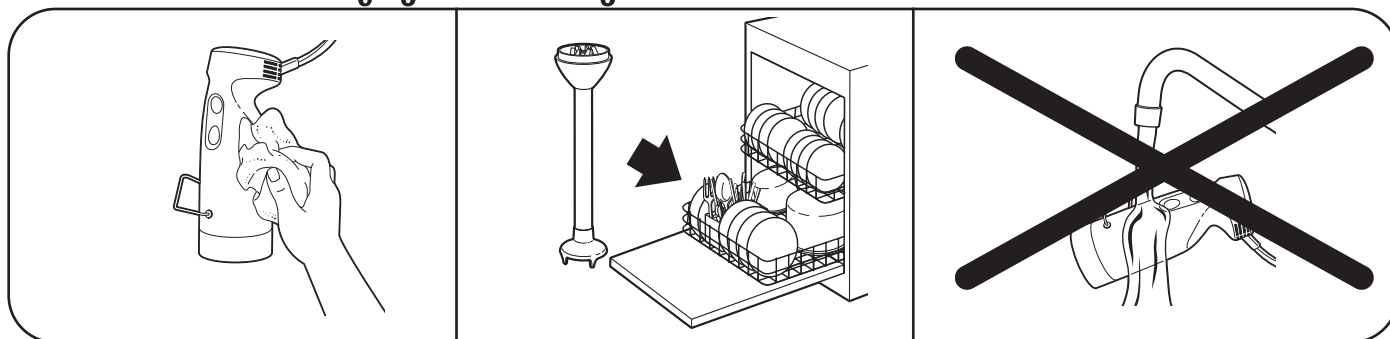

Garantie du produit

Ce texte de garantie annule et remplace toute autre garantie concernant le produit

Garantie limitée

Ce produit est garanti contre tout vice de matériau et de main-d'œuvre pendant une période de deux (2) ans pour les pièces et deux (2) ans pour la main-d'œuvre ou 15 000 cycles (si cela arrive avant) à partir de la date d'achat original, sauf ce qui est noté ci-dessous. Pendant cette période, nous réparerons ou remplacerons ce produit, à notre choix, sans frais pour vous. LA PRÉSENTE GARANTIE EST AU LIEU DE TOUTE AUTRE GARANTIE OU CONDITION, EXPRIMÉE OU IMPLIQUÉE, ÉCRITE OU ORALE, Y COMPRIS SANS LIMITES, Y COMPRIS TOUTE GARANTIE STATUTAIRE OU CONDITION DE QUALITÉ MARCHANDE OU DE CONVENANCE À UN OBJET PARTICULIER. TOUTE RESPONSABILITÉ EST EXPRESSÉMENT LIMITÉE À UN MONTANT ÉGAL AU PRIX D'ACHAT PAYÉ ET TOUTES LES RÉCLAMATIONS POUR DOMMAGES SPÉCIAUX, INCIDENTS ET CONSÉQUENTS SONT PAR LA PRÉSENTE EXLUES. Il n'y a aucune garantie sur les pièces qui sont susceptibles de s'user, y compris, sans s'y limiter : (brosses de moteur, contenant et ensemble de coupe, embrayages, écouvillons, entonnoirs, coupe en acier inoxydable, agitateurs, carafes, etc.). Cette garantie ne s'étend qu'à l'acheteur original et ne couvre pas tout état résultant occasionnée par un mauvais traitement, un mauvais usage, de la négligence, une réparation non autorisée ou un usage non conforme aux directions imprimées. Utilisez toujours ce produit conformément aux instructions imprimées. Cette garantie vous donne des droits juridiques spécifiques et vous pouvez aussi avoir d'autres droits juridiques qui varient selon l'État ou la province. Certains États ne permettent pas de limites sur les garanties implicites ou les dommages spéciaux, incidents ou conséquents, si bien que les limites du présent document peuvent ne pas s'appliquer à vous.

Si vous avez une réclamation sous cette garantie, veuillez contacter notre **DÉPARTEMENT DU SERVICE TECHNIQUE** au **1-866-285-1087** ou au **910-693-4277**. (pour accélérer le service, préparez les numéros de modèle, de série et de type pour le téléphoniste qui vous aidera). Vous devez présenter une preuve raisonnable d'achat, autrement la date d'entrée en vigueur de la garantie sera basée sur la date de fabrication plus quatre-vingt-dix (90) jours.

Hamilton Beach/Proctor-Silex, Inc.
Commercial Technical Service
261 Yadkin Road
Southern Pines, NC 28387

10/05

Seguridad de la batidora de inmersión

IMPORTANTE: Como parte de su programa de entrenamiento de los operadores, este manual de operación deberá estudiarse con todos los operadores de equipo.

INSTRUCCIONES IMPORTANTES DE SEGURIDAD

ADVERTENCIA: Siempre que se utilicen aparatos electrodomésticos, deben seguirse precauciones básicas, incluidas las siguientes:

- Lea el manual de operaciones antes de usar la batidora. Mantenga el manual a la mano.
- No use un cable de extensión.
- No utilice el electrodoméstico para una función diferente para la cual fue creado.
- Para protegerse de descargas eléctricas, no sumerja la base del motor, el cable o el enchufe en agua o en cualquier otro líquido.
- No permita que los niños manipulen el aparato ni lo utilice en su cercanía.
- Para reducir el riesgo de lesiones personales, desconecte el cable del tomacorriente cuando no esté en uso, y antes de poner o quitar partes.
- Evite el contacto con las partes en movimiento.
- Para evitar la posibilidad de lesiones personales graves, mantenga las manos, el pelo, la ropa, y los utensilios lejos de la cuchilla mientras usa la batidora. Se puede usar una espátula cuando la unidad NO esté operando.
- Inspeccione los accesorios a diario. Revise los accesorios en busca de desgaste, hendiduras, o daños. Reemplace los accesorios si están gastados o dañados.
- No use en exteriores.
- La utilización de accesorios no recomendados por Hamilton Beach podría provocar heridas.
- Desconecte la unidad antes de limpiar o de realizar un servicio.
- No permita que el cable cuelgue del borde de la mesa o mostrador. No permita que el cable se ponga en contacto con superficies calientes, incluyendo la estufa.
- Las cuchillas son FILOSAS. Manipule con cuidado.
- Al batir líquidos, especialmente líquidos calientes, use un contenedor alto o prepare únicamente cantidades pequeñas por vez, a fin de reducir los derrames y la posibilidad de lesiones.
- No use una pistola de rocío de alta presión en este producto.
- No cargue la unidad por el cable.
- AISLAMIENTO DOBLE: NO PARTES REPARABLES.
- No utilice ningún aparato electrodoméstico que tenga un cable o enchufe averiado, o luego de un funcionamiento defectuoso del mismo, o después de haber sufrido una caída o alguna clase de daño.

– GUARDE ESTAS INSTRUCCIONES –

⚠ ADVERTENCIA



Peligro de pellizcarse, cortarse, y aplastarse los dedos

Cerciórese de que la batidora esté apagada y desconectada antes de instalar o quitar los accesorios y partes.

¡Las cuchillas son filosas! Tenga extrema precaución al manipularlas.

NO intente alcanzar o insertar utensilios en el contenedor mientras la batidora está operando.

No seguir estas instrucciones puede resultar en huesos rotos, cortaduras, u otras lesiones graves.

⚠ ADVERTENCIA



Peligro de choque eléctrico

No use un cable de extensión.

No sumerja la caja protectora del motor, el cable o el enchufe en agua u otro líquido.

No seguir estas instrucciones puede resultar en la muerte, incendio o choque eléctrico.

Operación de la batidora de inmersión

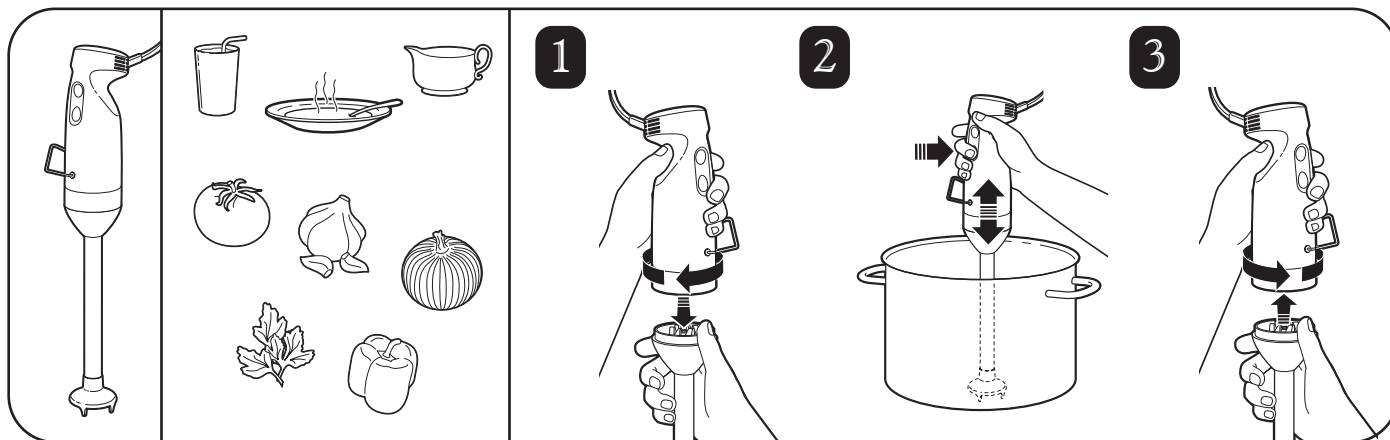

Instrucciones de limpieza de la batidora de inmersión

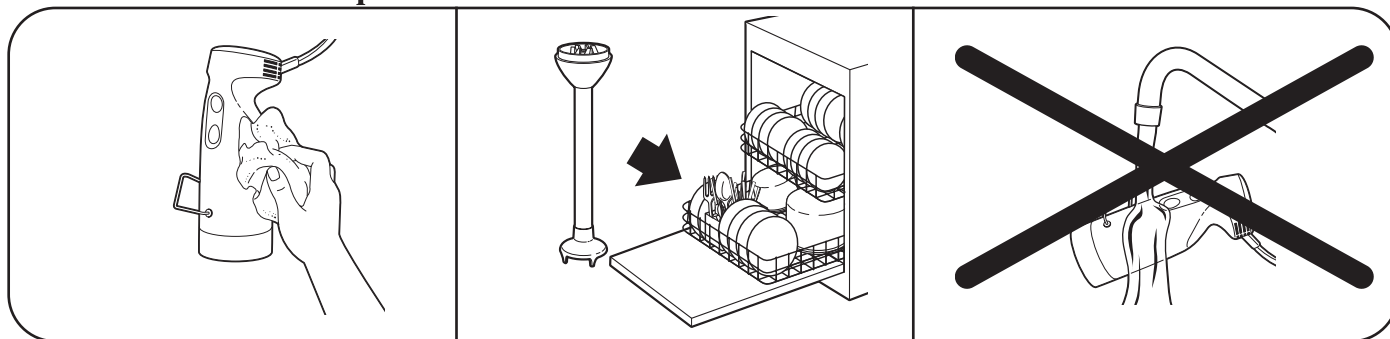

Garantía del producto

Esta garantía sustituye cualquier otra garantía.

GARANTIA LIMITADA

Nosotros garantizamos que este producto estará libre de defectos en los materiales de fabricación por un período de dos (2) años, ó 15,000 ciclos (lo que se cumpla primero) a partir de la fecha de compra original excepto en las circunstancias que presentamos a continuación. Durante este período, nosotros repararemos o remplazaremos este producto, es nuestra opción, libre de costo. LA ANTERIOR GARANTÍA SUSTITUYE CUALQUIER OTRA GARANTÍA O CONDICIÓN, YA SEA EXPRESA O IMPLICADA, ESCRITA U ORAL, SIN LIMITE, INCLUYENDO CUALQUIER GARANTÍA O CONDICIÓN ESTATUTARIA DE MERCANTIBILIDAD O PROPIEDAD PARA UN PROPÓSITO EN PARTICULAR. CUALQUIER RESPONSABILIDAD LEGAL ES EXPRESAMENTE LIMITADA A UNA CANTIDAD IGUAL A LA QUE SE PAGÓ POR EL PRODUCTO, Y TODOS LOS RECLAMOS EN BUSCA DE REPARACIÓN DE DAÑOS INCIDENTALES O CONSECUENCIALES ESTÁ EXCLUIDOS. No hay garantía respecto a las partes sujetas a desgaste, incluidos sin límite: (brochas del motor, contenedor, ensambladura de corte, embragues del contenedor, pelos de las brochas, embudo, taza de acero inoxidable, agitadores, garrafas, etc.). Esta garantía se extiende solamente al comprador original y no cubre ninguna condición que resulte del abuso, mal uso, negligencia o reparación no autorizada o cualquier otro uso que no se conforme con las direcciones impresas. Siempre use este producto según las instrucciones impresas. Esta garantía le da derechos legales específicos, y es posible que usted tenga otros derechos legales que variarán de estado a estado o de provincia a provincia. Algunos estados no permiten limitaciones en garantías implícadas o daños especiales, incidentales o consecuenciales, así que es posible que las limitaciones anteriores no sean aplicables en su caso.

Si usted tiene algún reclamo bajo esta garantía, por favor póngase en contacto con nuestro **CENTRO DE SERVICIO TÉCNICO** al **1-866-285-1087** o **910-693-4277**. (Para un servicio más rápido, por favor, tenga el número de modelo y de serie y escriba los números para que los tenga listos para cuando el operador le pregunte por ellos.) Pruebas razonables de la fecha de compra deben ser presentadas; de otra forma, la fecha efectiva de la garantía estará basada en la fecha de fabricación más noventa días.

Hamilton Beach/Proctor-Silex, Inc.
Commercial Technical Service
261 Yadkin Road
Southern Pines, NC 28387

10/05

Segurança da varinha mágica

IMPORTANTE: Este manual do utilizador deverá ser lido por todos os operadores do equipamento como parte do seu programa de formação para operadores.

INSTRUÇÕES DE SEGURANÇA IMPORTANTES

ADVERTÊNCIA: Quando utilizar dispositivos eléctricos, deverá cumprir precauções de segurança básicas, incluindo as seguintes:

- Leia o manual do utilizador antes de utilizar a varinha mágica. Mantenha o manual em local de fácil acesso.
- Não utilize um cabo de extensão.
- Para se proteger contra choque eléctrico, nunca coloque a base do motor, o cabo de alimentação ou a ficha em água ou noutro líquido.
- Para reduzir o risco de lesões, remova a ficha da tomada quando não estiver a utilizar a varinha e antes de instalar ou remover componentes.
- Para impedir a possibilidade de graves lesões, mantenha as mãos, o cabelo, o vestuário e os utensílios afastados da lâmina e do batedor quando utilizar a varinha mágica. Pode utilizar uma espátula quando o dispositivo NÃO estiver em funcionamento. Evite o contacto com os componentes móveis.
- Inspeccione os acessórios diariamente. Verifique se os acessórios apresentam sinais de desgaste, cortes ou danos.
- Não utilize no exterior.
- Utilize apenas os acessórios Hamilton Beach fornecidos com o dispositivo.
- Não deixe o cabo de alimentação pendurado no bordo da mesa ou do balcão. Não deixe o cabo de alimentação entrar em contacto com superfícies quentes, incluindo a parte de cima do fogão.
- Não coloque em cima ou perto de um bico de gás ou eléctrico quente nem dentro de um forno quente.
- As lâminas são AFIADAS! Manuseie com cuidado.
- Quando misturar líquidos, sobretudo líquidos quentes, utilize um recipiente fundo ou mexa pequenas quantidades de cada vez para reduzir derrames e eventuais lesões.
- Não utilize uma pistola de pulverização de alta pressão no dispositivo.
- Não transporte o dispositivo segurando-o pelo cabo de alimentação.
- ISOLAMENTO DUPLO – NÃO CONTÉM COMPONENTES QUE NECESSITEM DE ASSISTÊNCIA.
- Quando não estiver a utilizar e antes de proceder à limpeza, remova a ficha da tomada.
- Não utilize qualquer dispositivo com o cabo de alimentação ou a ficha danificados, se o dispositivo estiver com problemas, se tiver caído ou se apresentar qualquer tipo de danos.

– **GUARDE ESTAS INSTRUÇÕES** –

! ADVERTÊNCIA



Perigo de trilhamento, corte e esmagamento

Certifique-se de que a varinha mágica está desligada e a ficha está fora da tomada antes de instalar ou remover acessórios e componentes.

As lâminas são afiadas! Tenha muito cuidado ao manusear.

NÃO coloque a mão nem introduza utensílios no recipiente enquanto a varinha mágica estiver em funcionamento.

O desrespeito por estas instruções pode provocar a fractura de ossos, cortes e outras lesões graves.

! ADVERTÊNCIA



Perigo de choque eléctrico

Não utilize um cabo de extensão.

Não coloque a caixa do motor, o cabo e a ficha em água ou qualquer outro líquido.

O desrespeito por estas instruções pode provocar a morte, incêndio ou choque eléctrico.

Guia de utilização da varinha mágica

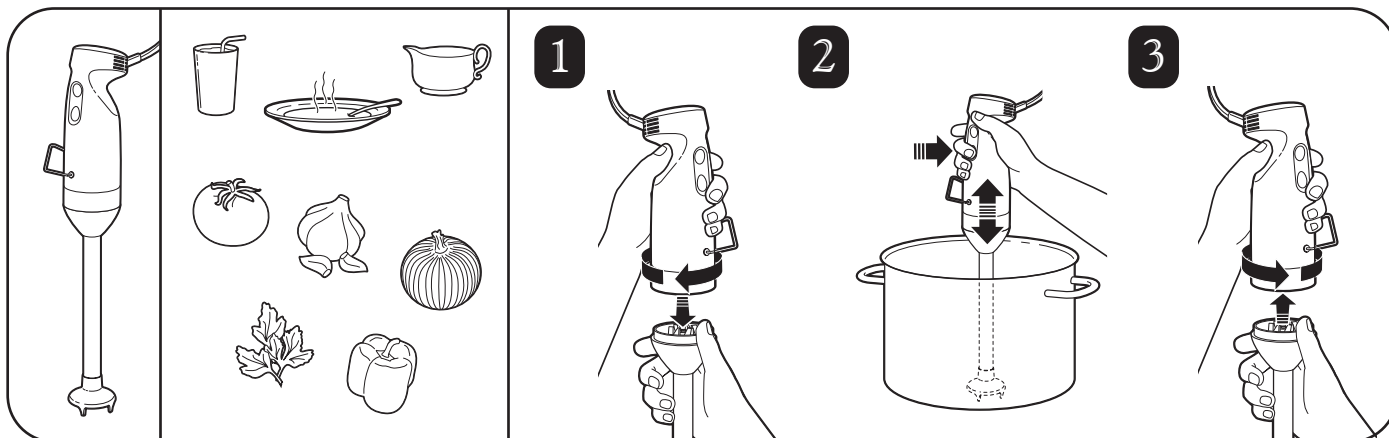

Instruções de limpeza da varinha mágica

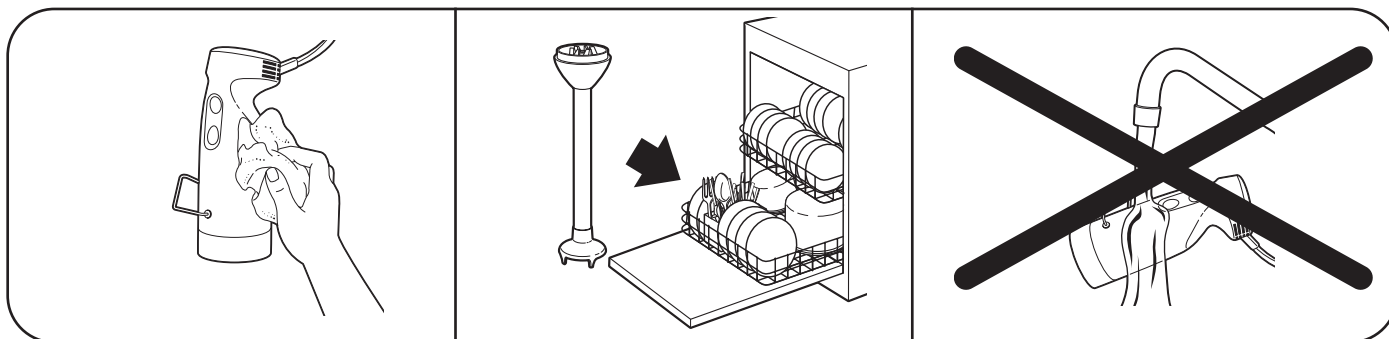

Garantia do produto

Esta Garantia substitui todas as outras garantias do produto.

GARANTIA LIMITADA

Este produto está garantido contra defeitos de material e de fabrico durante um período de dois (2) anos a partir da data de aquisição original, exceptuando os casos abaixo. Durante este período, procederemos à reparação ou à substituição do produto, por nossa opção, sem qualquer encargo. A PRESENTE GARANTIA SUBSTITUI QUALQUER OUTRA GARANTIA OU CONDIÇÃO, QUER EXPRESSA OU IMPLÍCITA, ESCRITA OU ORAL, INCLUINDO SEM LIMITAÇÃO QUALQUER GARANTIA LEGAL OU CONDIÇÃO DE EXPLORABILIDADE OU ADEQUAÇÃO PARA UM FIM EM PARTICULAR, TODA A RESPONSABILIDADE ESTÁ EXPRESSAMENTE LIMITADA A UM MONTANTE IDÉNTICO AO PREÇO DE AQUISIÇÃO, E ESTÃO EXCLUÍDAS QUAISQUER REIVINDICAÇÕES POR DANOS ESPECIAIS, ACIDENTAIS E CONSEQUENTES. A garantia não abrange componentes sujeitos a desgaste, incluindo sem limitações: escovas do motor, recipiente e grupo de corte, embraiagens, escovas de cerda, funil, jarro em aço inoxidável, agitadores, garrafas, etc. A presente garantia é aplicável apenas ao comprador original e não cobre quaisquer condições resultantes de abuso, má utilização, negligência, reparação não autorizada ou utilização que não esteja em conformidade com as instruções impressas. Utilize sempre este produto em conformidade com as instruções impressas. A presente garantia confere-lhe direitos legais especiais podendo também desfrutar de outros direitos legais que variam de estado para estado ou de província para província. Alguns estados não permitem limitações a garantias implícitas ou a danos especiais, acidentais ou consequentes, pelo que as anteriores limitações poderão não ser aplicáveis no seu caso.

Se tiver alguma reclamação ao abrigo da presente garantia, queira contactar o nosso **DEPARTAMENTO DE ASSISTÊNCIA TÉCNICA ATRAVÉS DO NÚMERO 1-866-285-1087 OU 910-693-4277**. (Para um serviço mais rápido, tenha disponíveis os números de modelo, de série e de tipo para que o operador o possa ajudar). Será necessária a apresentação de um comprovativo da data de compra válido, caso contrário a data da garantia vigente basear-se-á na data de fabrico acrescida de mais noventa (90) dias.

Hamilton Beach/Proctor-Silex, Inc.
Commercial Technical Service
261 Yadkin Road
Southern Pines, NC 28387

10/05

Sicurezza frullatore ad immersione

IMPORTANTE: questo manuale per il funzionamento deve essere esaminato con tutti gli operatori come parte del programma di formazione per l'operatore.

ISTRUZIONI IMPORTANTI PER LA SICUREZZA

AVVERTENZA: quando si usano apparecchiature elettriche, è necessario seguire precauzioni di sicurezza fondamentali, incluse le seguenti:

- Leggere il manuale per il funzionamento prima di usare il frullatore. Tenere il manuale a portata di mano.
- Non usare prolunghie.
- Proteggere contro shock elettrici, non mettere mai la base del motore, il cavo o la presa in acqua o in altri liquidi.
- Per ridurre il rischio di danni alla persona, scollegare il cavo dalla presa quando il frullatore non viene usato e prima di aggiungere o togliere gli accessori.
- Per evitare la possibilità di gravi ferite alla persona, tenere le mani, i capelli, gli abiti e gli utensili lontano dalla lama e dalla frusta mentre si usa il frullatore. Una spatola può essere usata quando l'apparecchiatura NON è in funzione. Evitare di entrare in contatto con le parti in movimento.
- Controllare quotidianamente gli accessori in dotazione. Controllare se gli accessori in dotazione sono usurati, intaccati o danneggiati. Sostituire gli accessori in dotazione in caso di usura o danni.
- Non usare l'apparecchio all'aperto.
- Utilizzare solo i collegamenti Hamilton Beach i dotazione all'apparecchiatura.
- Non lasciare che il cavo penzoli oltre il bordo del tavolo o del bancone. Non lasciare che il cavo venga a contatto con superfici molto calde, compreso il piano cottura.
- Non mettere sopra o vicino a bruciatori a gas o elettrici né in un forno caldo.
- Le lame sono TAGLIENTI. Maneggiare con cura.
- Quando si mescolano liquidi, soprattutto se caldi, utilizzare un contenitore alto o versare solo piccole quantità alla volta per ridurre la possibilità che il liquido si versi e la probabilità di lesioni.
- Con questo prodotto non usare pistole a spruzzo ad alta pressione.
- Non trasportare l'apparecchio prendendolo per il cavo di alimentazione.
- Scollegare quando non in uso e prima di pulirlo.
- **DOPPIO ISOLAMENTO-NON CI SONO PARTI RIPARABILI.**
- Non far funzionare alcuna apparecchiatura con il cavo o lo spinotto danneggiato o in caso di malfunzionamento né se l'apparecchio è caduto o ha subito danni di qualsiasi tipo.

- CONSERVARE QUESTE ISTRUZIONI -

⚠ AVVERTENZA



Rischio di pizzichi, tagli e schiacciamento.

Assicurarsi che il frullatore sia spento e scollegato prima di installare o rimuovere accessori e parti.

Le lame sono taglienti! Maneggiarle con estrema cura.

NON toccare né inserire utensili nel contenitore mentre il frullatore è in funzione.

La mancata osservanza di queste istruzioni può provocare fratture, tagli o altre ferite gravi.

⚠ AVVERTENZA



Rischio di shock elettrico

Non usare prolunghie.

Non mettere l'alloggiamento del motore, il cavo o la presa in acqua o in altri liquidi.

La mancata osservanza di queste istruzioni può provocare morte, incendi o shock elettrico.

Guida al funzionamento del frullatore ad immersione

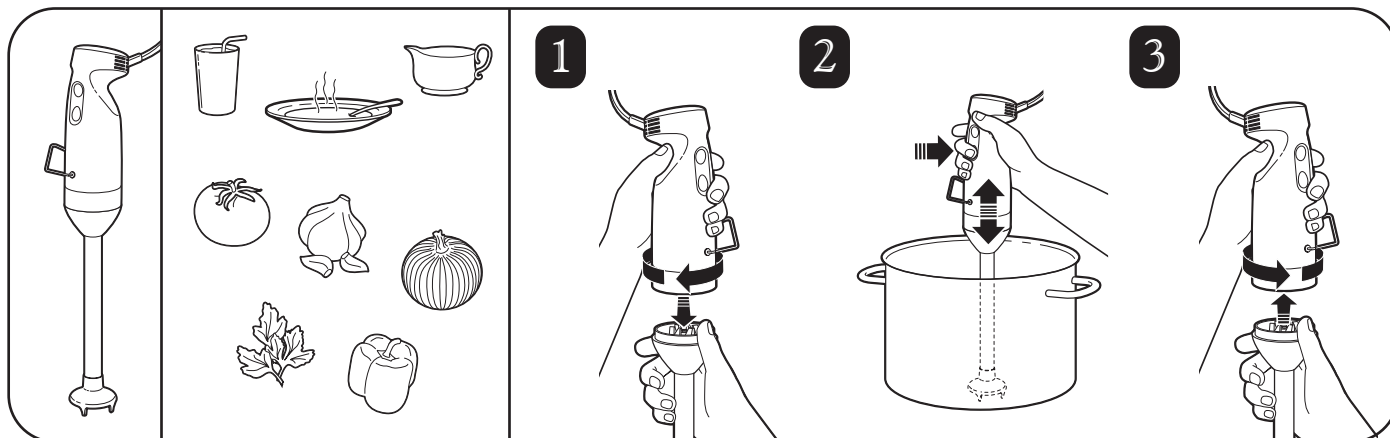

Istruzioni per la pulizia del frullatore ad immersione

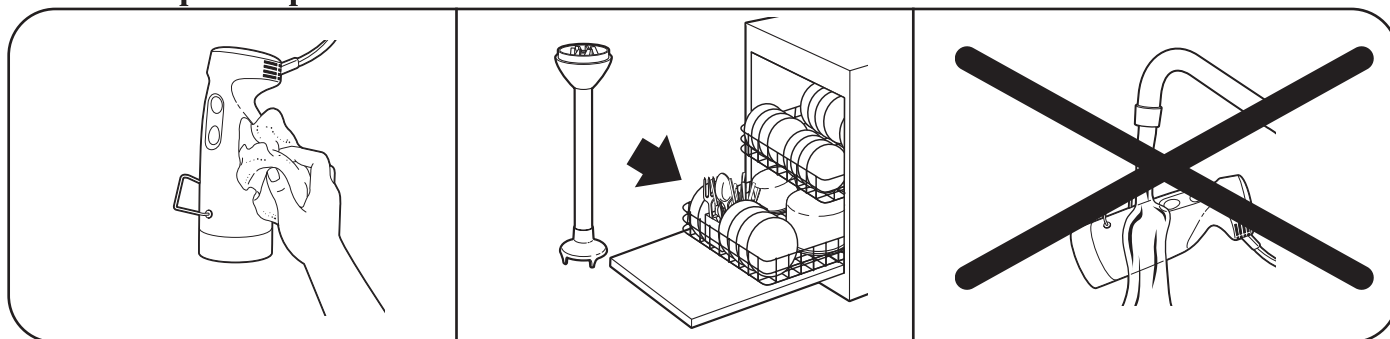

Garanzia del prodotto

Questa Garanzia sostituisce ogni altra garanzia sul prodotto.

GARANZIA LIMITATA

Questo prodotto è garantito da eventuali difetti nel materiale e nella manifattura per un periodo di due (2) anni dalla data dell'acquisto originale, ad eccezione di quanto segue. Durante questo periodo, ripareremo o sostituiranno questo prodotto, a nostra discrezione, senza alcun costo per il cliente. LA SUDETTA GARANZIA SOSTITUISCE OGNI ALTRA GARANZIA O CONDIZIONE, SIA ESPRESSA CHE IMPLICITA, SCRITTA E ORALE, INCLUSA, SENZA ALCUN LIMITE, OGNI GARANZIA LEGALE O CONDIZIONE DI COMMERCIALIZZABILITÀ O IDONEITÀ PER UNO SCOPO PARTICOLARE, OGNI RESPONSABILITÀ È ESPRESSAMENTE LIMITATA AD UN IMPORTO PARI AL PREZZO PAGATO PER L'ACQUISTO E TUTTI I RECLAMI PER DANNI SPECIALI, ACCIDENTALI E INDIRETTI SONO CON LA PRESENTE ESCLUSI. La garanzia non copre le parti soggette ad usura, tra cui, senza limite: spazzole del motore, gruppo contenitore e lame, innesti, spazzole di setola, imbuto, contenitore in acciaio inossidabile, caraffe, ecc. Questa garanzia riguarda solo l'acquirente originale e non copre alcuna condizione provocata da abuso, cattivo uso, negligenza, riparazioni non autorizzate o uso non conforme alle istruzioni stampate. Usare sempre questo prodotto in conformità con le istruzioni stampate. Questa garanzia dà diritti legali specifici e il cliente potrebbe avere anche altri diritti legali che variano di stato in stato o di provincia in provincia. Alcuni stati non prevedono limitazioni su garanzie implicite o su danni speciali, accidentali o indiretti, pertanto le suddette limitazioni possono non essere applicate.

In caso di reclami conformi a questa garanzia, contattare il **NOSTRO DIPARTIMENTO DI ASSISTENZA TECNICA ALLO 1-866-285-1087 O 910-693-4277**. (Per un'assistenza più rapida, tenere a portata di mano i numeri del modello, della serie e del tipo, da comunicare all'operatore). Deve essere presentata una valida prova della data di acquisto; altrimenti la data effettiva della garanzia sarà basata sulla data di produzione più novanta (90) giorni.

Hamilton Beach/Proctor-Silex, Inc.
Commercial Technical Service
261 Yadkin Road
Southern Pines, NC 28387

09/05

Sicherheitshinweise für den Stabmixer

WICHTIG: Alle Bediener müssen sich entsprechend den geltenden Anforderungen mit dieser Bedienungsanleitung vertraut machen.

WICHTIGE SICHERHEITSVORSCHRIFTEN

WARNUNG: Beim Einsatz von elektrischen Geräten sollten grundlegende Sicherheitsmaßnahmen beachtet werden, u.a. folgende:

- Lesen Sie die Bedienungsanleitung, bevor Sie den Mixer einsetzen. Halten Sie die Anleitung griffbereit.
- Verwenden Sie kein Verlängerungskabel.
- Um Unfälle durch elektrischen Schlag zu vermeiden, dürfen weder Motor noch Kabel oder Stecker mit Flüssigkeit in Berührung kommen.
- Ziehen Sie nach der Benutzung oder beim Anbringen bzw. Entfernen von Teilen den Stecker aus der Steckdose, um das Risiko von Verletzungen zu verringern.
- Um die Möglichkeit schwerer Verletzungen auszuschließen, sind bei Betrieb des Mixers Hände, Haare, Kleidung, Schmuck und Bedarfsgegenstände von Klinge und Rührwerk fern zu halten. Wenn das Gerät NICHT läuft, kann ein Spachtel verwendet werden. Vermeiden Sie Kontakt mit beweglichen Teilen.
- Überprüfen Sie täglich die Vorsatzgeräte. Prüfen Sie die Vorsatzgeräte auf Verschleiß, Kerben oder Beschädigungen. Verschlossene oder beschädigte Vorsatzgeräte ersetzen.
- Nicht im Freien verwenden.
- Verwenden Sie ausschließlich die von Hamilton Beach mit dem Gerät gelieferten Originalvorsatzgeräte.
- Lassen Sie das Kabel nicht über Tisch- oder Tresenkanten hängen. Das Kabel nicht mit heißen Oberflächen, z. B. Öfen, in Berührung bringen.
- Nicht auf oder in der Nähe von elektrischen Herdplatten bzw. Gasflammen oder im Ofen ablegen.
- Klingen sind SCHARF. Vorsicht bei der Handhabung.
- Beim Mixen von Flüssigkeiten, besonders bei heißen Flüssigkeiten, ist ein hoher Rührbehälter zu verwenden oder die Gesamtmenge in einzelne kleinere Portionen aufzuteilen, um ein Auslaufen und mögliche Verletzungen zu verhindern.
- Verwenden Sie zum Reinigen des Geräts keinen Hochdruckreiniger.
- Tragen Sie das Gerät nie am Kabel.
- Bei Nichtgebrauch und vor der Reinigung des Geräts ist der Stecker zu ziehen.
- **DOPPELISOLIERUNG-KEINE ZU WARTENDEN TEILE.**
- Das Gerät nicht in Betrieb nehmen, wenn Kabel oder Stecker beschädigt sind oder eine Fehlfunktion des Geräts vorliegt oder nachdem das Gerät fallen gelassen oder in irgendeiner Art beschädigt wurde.

– BEWAHREN SIE DIESE ANLEITUNG SORGFÄLTIG AUF –

⚠ **WARNUNG**



Klemm-, Schnitt- und Quetschgefahr

Vor dem Anbringen oder Entfernen von Vorsatzgeräten oder Teilen sicherstellen, dass der Mixer ausgeschaltet und der Stecker gezogen ist.

Klingen sind scharf! Bei der Handhabung ist darum extreme Vorsicht geboten.

Während des Betriebs des Mixers dürfen **NIEMALS** Gegenstände in den Rührbehälter eingebracht werden.

Bei Missachtung dieser Anweisungen drohen Knochenbrüche, Schnitte oder andere ernste Verletzungen.

⚠ **WARNUNG**



Gefahr durch elektrischen Schlag

Kein Verlängerungskabel verwenden. Motorgehäuse, Kabel und Stecker nicht mit Flüssigkeit in Berührung bringen.

Bei Missachtung dieser Anweisungen drohen Tot, Feuer oder ein elektrischer Schlag.

Bedienung des Stabmixers

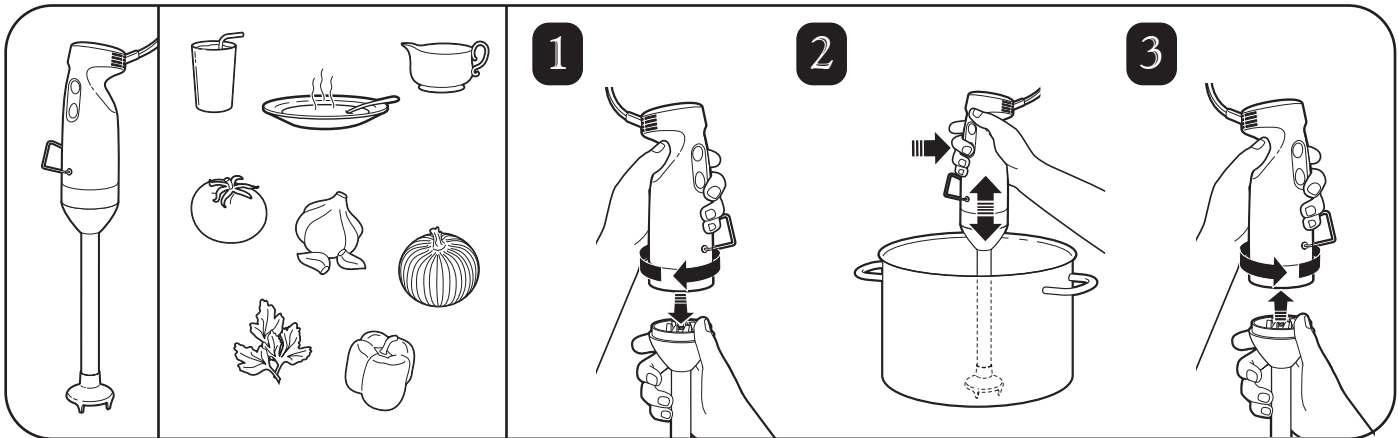

Reinigen des Stabmixers

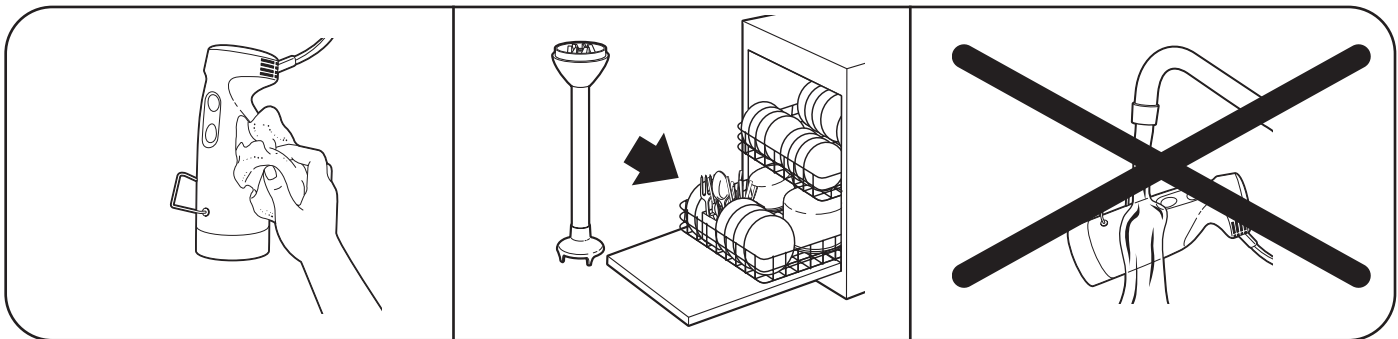

Produktgarantie

Diese Garantie ist allen übrigen Produktgarantien übergeordnet.

INGESCHRÄNKTE GARANTIE

Für dieses Produkt gewähren wir bei Material- und Verarbeitungsfehlern eine Garantie von zwei Jahren ab dem Kaufdatum, mit den unten genannten Ausnahmen. In diesem Zeitraum werden wir das Produkt nach unserer Wahl unentgeltlich für Sie reparieren oder ersetzen. DIE VORGENANNTEN GARANTIE ERSETZT ALLE ANDEREN GARANTIEEN UND BEDINGUNGEN, OB EXPLIZIT, IMPLIZIT, SCHRIFTLICH ODER MÜNDLICH, INKLUSIVE SÄMTLICHER GESETZLICHER GARANTIEEN ODER BEDINGUNGEN BEZÜGLICH DER HANDELBARKEIT ODER EIGNUNG FÜR EINEN BESTIMMTEN ZWECK. JEDLICHE HAFTUNG IST AUF DEN ENTRICHTETEN KAUFPREIS BEGRENZT UND SÄMTLICHE FORDERUNGEN AUS SPEZIELLEN ODER ZUFÄLLIGEN SCHÄDEN BEZIEHUNGSWEISE FOLGESCHÄDEN WERDEN HIERDURCH AUSGESCHLOSSEN. Die Garantie erstreckt sich nicht auf Verschleißteile, einschließlich sämtlicher Motorbürsten, Behälter und Schneideeinheiten, Kupplungen, Borstenbürsten, Trichter, Edelstahlbehälter, Rührwerke, Karaffen usw. Diese Garantie gilt nur für den ursprünglichen Käufer und deckt keine Schäden ab, die sich aus nicht sachgemäßem Gebrauch, Missbrauch, nicht autorisierten Reparaturen oder Nichtbeachtung der in der Bedienungsanleitung beschriebenen Anweisungen ergeben. Bei der Verwendung dieses Produkts immer die Anweisungen der Dokumentation beachten. Diese Garantie räumt Ihnen bestimmte Rechte ein, und es können Ihnen möglicherweise weitere Rechte zustehen, die sich regional unterscheiden können. Regional können Einschränkungen bzgl. stillschweigend eingeschlossener Garantien oder spezieller Schäden bzw. Folgeschäden nicht gestattet sein, so dass die vorher genannten Einschränkungen möglicherweise für Sie nicht gelten.

Wenn Sie Ansprüche aus dieser Garantie geltend machen möchten, nehmen Sie bitte Kontakt zu unserem **TECHNISCHEN KUNDENDIENST UNTER +01-866-285-1087 ODER +01-910-693-4277** auf. (Um den Service zu beschleunigen, halten Sie bitte die Modell-, Serien- und Typennummern des Geräts für unseren Mitarbeiter bereit.) Es muss ein ausreichender Beleg für das Kaufdatum vorgelegt werden. Anderenfalls wird der Beginn des Garantiezeitraums aus dem Produktionsdatum plus 90 Tage errechnet.

Hamilton Beach/Proctor-Silex, Inc.
Commercial Technical Service
261 Yadkin Road
Southern Pines, NC 28387

10/05

De staafmixer en uw veiligheid

BELANGRIJK: deze bedieningshandleiding dient met alle personen die het apparaat bedienen te worden doorgenomen als onderdeel van uw trainingsprogramma voor het bedienend personeel.

BELANGRIJKE VEILIGHEIDSINSTRUCTIES

WAARSCHUWING: bij het bedienen van elektrische apparatuur dienen basisvoorzorgsmaatregelen voor de veiligheid gevolgd te worden, waaronder de volgende:

- Lees de bedieningshandleiding voordat u de mixer gaat gebruiken. Bewaar de handleiding op een voor de hand liggende plaats.
- Gebruik geen verlengsnoer.
- Om het risico op een elektrische schok te voorkomen mag het motorhuis, het snoer of de stekker niet ondergedompeld worden in water of een andere vloeistof.
- Om het risico op persoonlijk letsel te voorkomen dient de stekker van het apparaat uit de wandcontactdoos gehaald te worden als het apparaat niet in gebruik is en als er onderdelen bevestigd of verwijderd worden.
- Om mogelijk ernstig persoonlijk letsel te voorkomen, dienen handen, haar, kleding en gereedschap uit de buurt van het blad en de garde gehouden te worden als de mixer gebruikt wordt. Een spatel kan gebruikt worden als de unit NIET draait. Vermijd contact met bewegende delen.
- Inspecteer de hulpstukken dagelijks. Controleer de hulpstukken op slijtage, deukjes of schade. Vervang de hulpstukken als ze versleten of beschadigd zijn.
- Gebruik de mixer niet buitenshuis.
- Gebruik alleen de Hamilton Beach-hulpstukken die bij het apparaat geleverd worden.
- Laat het snoer niet de rand van de tafel of werkblad hangen. Laat het snoer niet in contact komen met hete oppervlakten, zoals een fornuis.
- Plaats niet op of in de nabijheid van een hete gas- of elektrische brander of in een hete oven.
- De bladen zijn scherp. Hanteer ze met voorzichtigheid.
- Gebruik bij het mengen van vloeistoffen, vooral hete vloeistoffen, een hoge mengkom of maak alleen kleine hoeveelheden per keer om morsen en de mogelijkheid op letsel te voorkomen.
- Gebruik geen hogedrukspuit op dit product.
- Draag het apparaat niet aan de voedingskabel.
- Haal de stekker uit de wandcontactdoos als het apparaat niet gebruikt wordt en als het apparaat schoongemaakt wordt.
- **DUBBEL GEÏSOLEERD - BEVAT GEEN ONDERDELEN DIE DOOR DE GEBRUIKER VERVANGEN KUNNEN WORDEN.**
- Bedien het apparaat niet als het snoer of de stekker beschadigd is, als het apparaat mankementen vertoont, gevallen is of anderszins beschadigd is.

– BEWAAR DEZE INSTRUCTIES –

⚠ WAARSCHUWING



Risico op beklemming, snijwonden en verbrijzeling.

Controleer of de mixer uit is en of de stekker uit de wandcontactdoos gehaald is voor u hulpstukken of onderdelen bevestigt of verwijdert.

De bladen zijn scherp! Hanteer deze heel voorzichtig.

REIK NIET in de mengkom en doe geen gereedschap in de mengkom terwijl de mixer draait.

Het niet opvolgen van deze instructies kan gebroken botten, snijwonden of ander ernstig letsel tot gevolg hebben.

⚠ WAARSCHUWING



Gevaar voor een elektrische schok

Gebruik geen verlengsnoer.

Dompel het motorhuis, het snoer of de stekker niet in water of een andere vloeistof.

Het niet opvolgen van deze instructies kan overlijden, brand of een elektrische schok tot gevolg hebben.

Bedieningshandleiding staafmixer

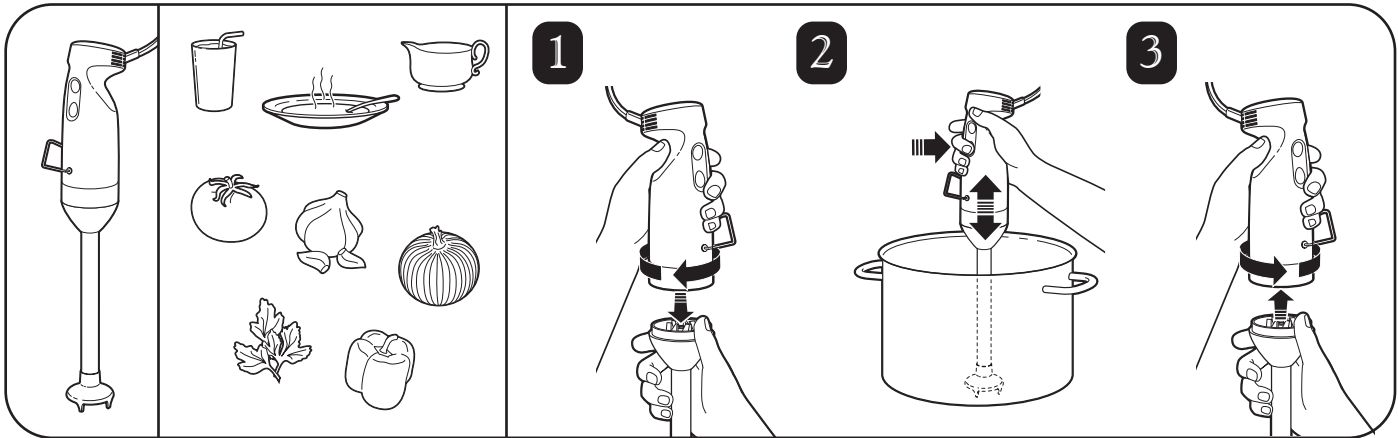

Schoonmaakinstructies voor de staafmixer

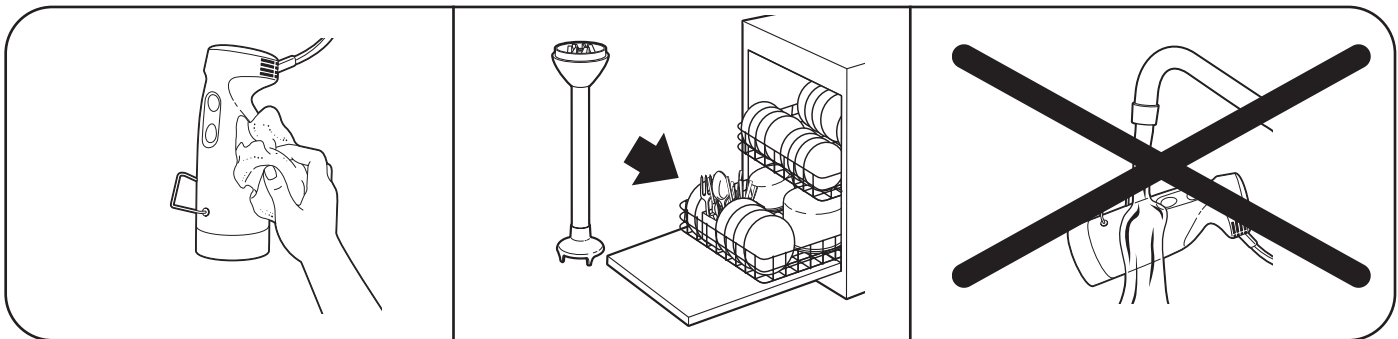

Productgarantie

Deze garantie komt in de plaats van alle overige productgaranties.

BEPERKTE GARANTIE

Dit product is gegarandeerd vrij van materiaal- en fabricagefouten gedurende een periode van twee (2) jaar na de datum van eerste aankoop, uitgezonderd de hierna genoemde punten. Gedurende deze periode zullen we dit product geheel kosteloos voor u repareren of vervangen, naar onze keus. DE BOVENGENOEMDE GARANTIE KOMT IN DE PLAATS VAN ELKE ANDERE GARANTIE OF TOESTAND, UITDRUKKELIJK OF GEÏMPliceERD, SCHRIFTELIJK OF MONDELING, WAARONDER ZONDER BEPERKING ELKE WETTELIJK OPGELEGDE GARANTIE OF TOESTAND VAN VERKOOPBAARHEID OF GESCHIKTHEID VOOR EEN BEPAALD DOEL. ELKE AANSPRAKELIJKHEID WORDT UITDRUKKELIJK BEPERKT TOT EEN BEDRAG DAT GELIJK IS AAN DE BETAALDE AANKOOPPRIJS EN ALLE CLAIMS MET BETREKKING TOT SPECIAAL, INCIDENTEEL EN VERVOLGSCHADE WORDEN HIERBIJ UITGESLOTEN. Er is geen garantie met betrekking tot onderdelen die aan slijtage onderhevig zijn, waaronder zonder beperking: motorborstels, mengkom en de hakmolen, koppelingen, stoppelborstels, koker, roestvrijstalen kom, mengapparaten, karaffen, enz. Deze garantie strekt zich alleen uit tot de originele koper en dekt geen enkele toestand als gevolg van misbruik, onoordeelkundig gebruik, onachtzaamheid, ongeautoriseerde reparatie of gebruik dat niet in overeenstemming is met de gebruiksaanwijzing. Gebruik dit product altijd volgens de gebruiksaanwijzing. Deze garantie geeft u specifieke juridische rechten en u kunt ook andere wettelijke rechten hebben die per land of provincie verschillend zijn. Sommige staten staan geen beperkingen toe op geïmpliceerde garantie of speciale, incidentele of gevolgschades. Derhalve kan het zijn dat de hiervoor genoemde beperkingen niet op u van toepassing zijn.

Als u een claim hebt die onder deze garantie valt, neem dan contact op met onze **TECHNISCHE DIENST OP HET TELEFOONNUMMER +1 - 866 285 1087 OF +1 - 910 693 4277**. (Voor een snellere dienstverlening verzoeken wij u het model-, serie- en type-nummer voor onze telefonist bij de hand te hebben.) Er moet een redelijk bewijs van de datum van aankoop overlegd worden; anders zal de effectieve datum van de garantie gebaseerd worden op de fabricagedatum plus negentig (90) dagen.

Hamilton Beach/Proctor-Silex, Inc.
Commercial Technical Service
261 Yadkin Road
Southern Pines, NC 28387

10/05

Sikkerhedsforanstaltninger for Stavmikser

VIGTIGT: Denne betjeningsvejledning bør gennemgås af alle brugere af udstyret, som led i træning i dets brug.

VIGTIGE SIKKERHEDSINSTRUKSER

ADVARSEL: Når man anvender elektriske apparater, skal de grundlæggende sikkerhedsforanstaltninger, herunder nedenstående, følges:

- Læs betjeningsvejledningen før brug af mikseren. Hav altid vejledningen ved hånden.
- Anvend ikke forlængerledning.
- For at sikre sig mod elektriske stød må man ikke lade motordelen, ledning eller stik komme i berøring med vand eller andre væsker.
- For at minimere risikoen for personskader skal netstikket altid fjernes fra stikkontakten når apparatet ikke bruges, og når man monterer eller fjerner dele fra apparatet.
- For at forhindre alvorlige personskader skal hænder, hår, beklædningsdele og køkkengrej holdes væk fra klingerne og piskeriset, når mikseren er i brug. Man kan anvende en spatel, når apparatet IKKE er i brug. Undgå berøring af dele i bevægelse.
- Undersøg tilbehøret dagligt. Tjek tilbehøret for slid, skår samt andre beskadigelser. Udskift tilbehør, som er slidt eller beskadiget.
- Brug aldrig apparatet udendørs.
- Only use the Hamilton Beach attachments as provided with the unit.
- Do not let the cord hang over the edge of the table or counter. Do not let the cord contact hot surfaces, including a stovetop.
- Do not place on or near a hot gas or electric burner, or in a hot oven.
- Blades are SHARP. Handle carefully.
- When mixing liquids, especially hot liquids, use a tall container or make only small quantities at a time to reduce spills and the possibility of injury.
- Do not use a high-pressure spray gun on this product.
- Do not carry the unit by the power cord.
- Unplug when not in use and before cleaning.
- DOBBELTISOLERET - INGEN SERVICERBARE DELE.
- Do not operate any appliance with a damaged cord or plug or after the appliance malfunctions, or is dropped or damaged in any manner.

– GEM DISSE INSTRUKSER –

⚠ADVARSEL



Risiko for klemskader, snitsår og trykkskader

Vær sikker på, at apparatet ikke er tilsluttet før montering og fjernelse af tilbehør.

Klangerne er skarpe! Udvis stor forsigtighed ved håndtering af disse.

KOM IKKE ikke hænderne eller køkkengrej ned i røreskålen, når apparatet er i brug.

Hvis ikke disse instrukser følges, kan det resultere i knoglebrud, snitsår eller andre alvorlige skader.

⚠ADVARSEL



Risiko for elektriske stød

Brug ikke forlængerledning.

Lad ikke motorhuset, ledningen eller stikket komme i berøring med vand eller andre væsker.

Hvis ikke disse instrukser følges, kan det resultere i død, brand eller elektriske stød.

Brugsanvisning for Stavmikser

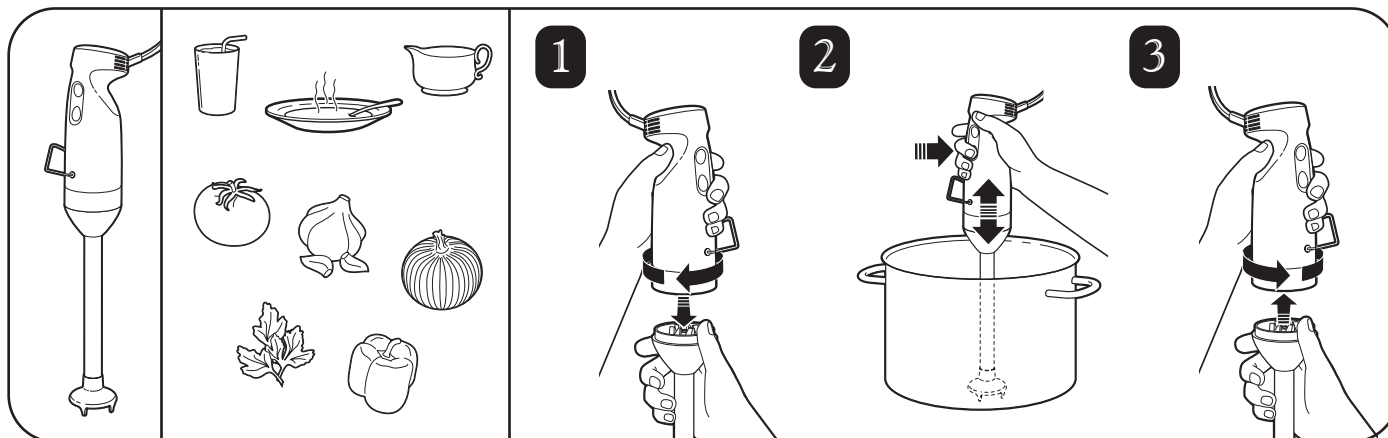

Vejledning for rengøring af Stavmikser

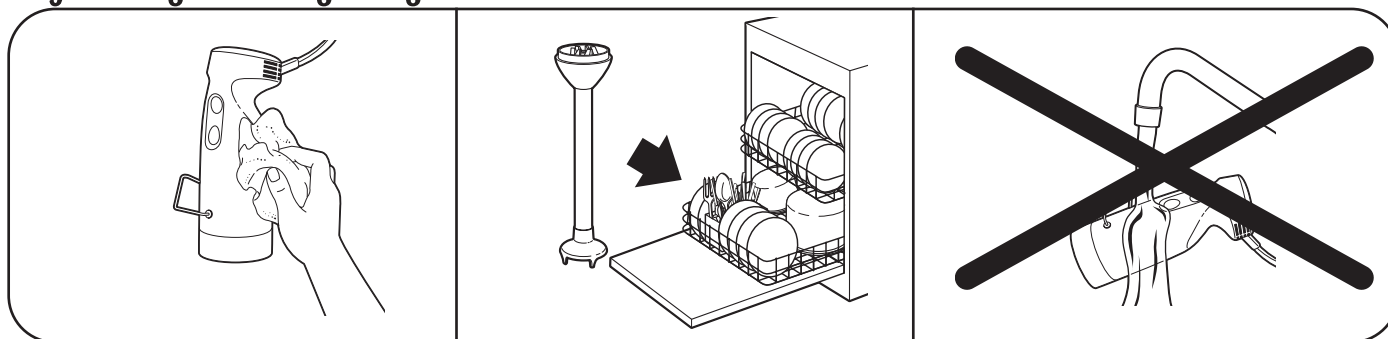

Produktgaranti

Denne garanti erstatter andre produktgarantier.

BEGRÆNSET GARANTI

Dette produkt er omfattet af en to (2) års garanti mod defekte materialer og produktionsfejl, regnet fra den faktiske købsdato. Se dog bemærkningen nedenfor for undtagelse herfra. Inden for garantiperioden vil vi reparere eller udskifte apparatet, efter eget skøn, uden udgifter for køber. DEN FØROMTALTE GARANTI TRÆDER I STEDET FOR ALLE ANDRE GARANTIER ELLER BETINGELSER, HVAD ENTEN DISSE ER KLART UDTALT ELLER BLOT ANTYDET, SKRIFTLIGT ELLER MUNDTLIGT. DETTE OGSÅ SELV OM DISSE, UDEN BEGRÆNSNINGER, INDEHOLDER ENHVER LOVFORMLIG GARANTI ELLER BETINGELSER FOR MARKEDSPARATHED ELLER EGNETHED TIL ET BESTEMT FORMÅL. ENHVER HÆFTELSE ER HELT KLART BEGRÆNSET TIL ET BELØB SVARENDE TIL DEN BETALTE KØBSPRIS. ALLE SPECIELLE KRAV, OG KRAV FOR UFORUDSETE SKADER OG DE DERVED OPSTÅEDE FØLGESKADER, ER HERMED UDELUKKET. Der ydes ikke garanti for dele, som har været udsat for slid herunder, uden begrænsninger: motorkul, beholder, knive og klinger, greb, børster, trakte, rustfri stålskål, røre-kroge, karaffer, etc. Denne garanti ydes kun til den oprindelige køber, og dækker ikke nogen form for skader, som er opstået ved misbrug, forkert brug, uautoriseret reparation eller anden form for anvendelse, som ikke er i overensstemmelse med de skriftlige instrukser. Brug kun apparatet i henhold til de skriftlige instrukser. Med denne garanti følger særlige juridiske rettigheder. Der kan dog også være tilknyttet andre juridiske rettigheder, varierende fra stat til stat eller fra område til område. Der er nogle stater, som ikke tillader begrænsninger i gældende garantier eller begrænsninger i erstatninger for uforudsete skader og disses følgeskader. I de tilfælde vil de førømtalte begrænsninger ikke være gældende.

Ved krav under disse garantibestemmelser bedes vores **TEKNISKE SERVICEAFDELING** kontaktes på telefon, **1-866-285-1087 ELLER 910-693-4277**. (Hav venligst modellens, serie- og typenummer klar ved henvendelsen, da dette vil fremme ekspeditionen.) Der skal fremvises et rimeligt bevis for købsdatoen, ellers vil datoen for garantiens ikrafttrædelse være produktionsdatoen plus halvfems (90) dage.

Hamilton Beach/Proctor-Silex, Inc.
Commercial Technical Service
261 Yadkin Road
Southern Pines, NC 28387

10/05

Säkerhetsföreskrifter för doppmixer

VIKTIGT: Denna bruksanvisning bör läsas av alla som använder utrustningen som en del av din operatörsutbildning.

VIKTIGA SÄKERHETSINSTRUKTIONER

VARNING: När man använder elektriska apparater, bör man följa elementära säkerhetsföreskrifter, inklusive följande:

- Läs bruksanvisningen innan du använder mixern. Håll bruksanvisningen nära till hands.
- Använd inte en förlängningssladd.
- För att skydda mot elektriska stötar placerar man aldrig motorn, sladden eller kontakten i vatten eller annan vätska.
- För att minska risken för personskador kopplar man ur kontakten från uttaget när den inte används och innan man sätter på eller tar av delar.
- För att förhindra möjlighet för allvarlig personskada håller du händer, hår, kläder och verktyg borta från bladen och svänger inte mixern när du använder den. Man kan använda en spatel när enheten INTE är igång. Undvik att komma i kontakt med rörliga delar.
- Inspektera tillbehör dagligen. Kontrollera tillbehör för förslitning, hack eller skador. Byt ut tillbehör om de är utslitna eller skadade.
- Använd inte utomhus.
- Använd bara de Hamilton Beach-tillbehör som medföljer enheten.
- Låt inte sladden hänga över kanten på bordet eller disken. Låt inte sladden komma i kontakt med varma ytor, inklusive spisar.
- Placera inte på eller nära varma gas- eller elektriska brännare, eller i en het ugn.
- Bladen är VASSA. Hantera med varsamhet.
- När man blandar vätskor, speciellt varma vätskor, använder du en hög behållare eller gör bara små kvantiteter för att reducera spill och skaderisk.
- Använd inte en högtryckssprejpistol med denna produkt.
- Bär inte enheten i strömsladden.
- Koppla ur den när den inte används och vid rengöring.
- **DUBBEL ISOLERING - INGA DELAR GÅR ATT UTFÖRA SERVICE PÅ.**
- Använd inte någon apparat med en skadad sladd eller kontakt eller efter att apparaten krånglar, tappas eller skadas på något sätt.

– SPARA DESSA INSTRUKTIONER –

! VARNING



Kläm-, skär- och krossrisk.

Se till att mixern är av och att kontakten är uttagen innan du installerar eller tar bort tillbehör och delar.

Bladen är vassa! Var extremt försiktig vid hanteringen.

Rör INTE eller sätt in redskap i behållaren när mixern är igång.

Följer man inte dessa instruktioner kan det resultera i brutna ben, skärskador eller andra allvarliga skador.

! VARNING



Risk för elektriska stötar

Använd inte en förlängningssladd.

Placera inte motorn, sladden eller kontakten i vatten eller någon annan vätska.

Följer man inte dessa instruktioner kan det resultera i dödsfall, brand eller elektriska stötar.

Bruksanvisning för doppmixer

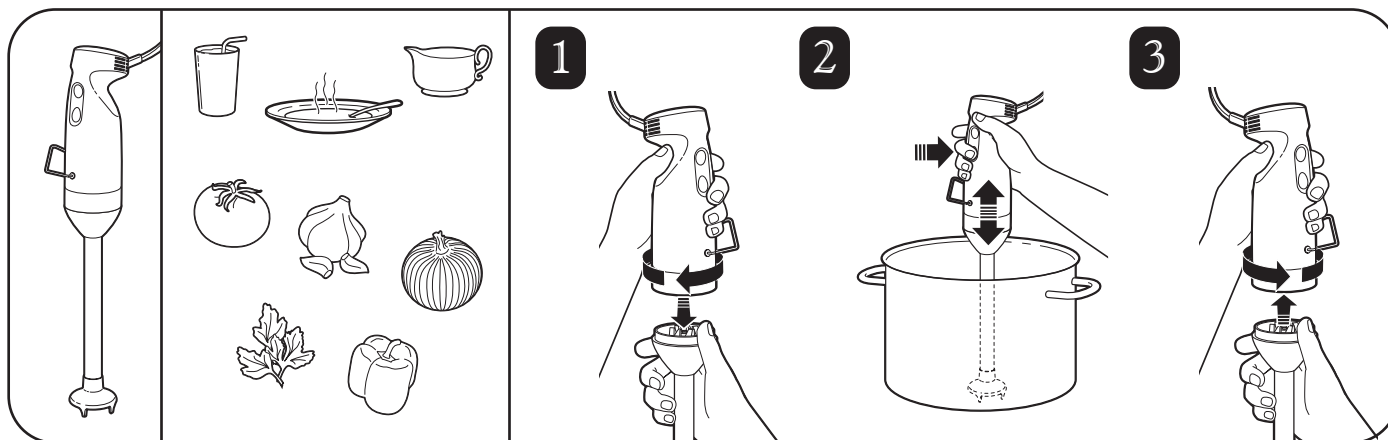

Rengöringsinstruktioner för doppmixer

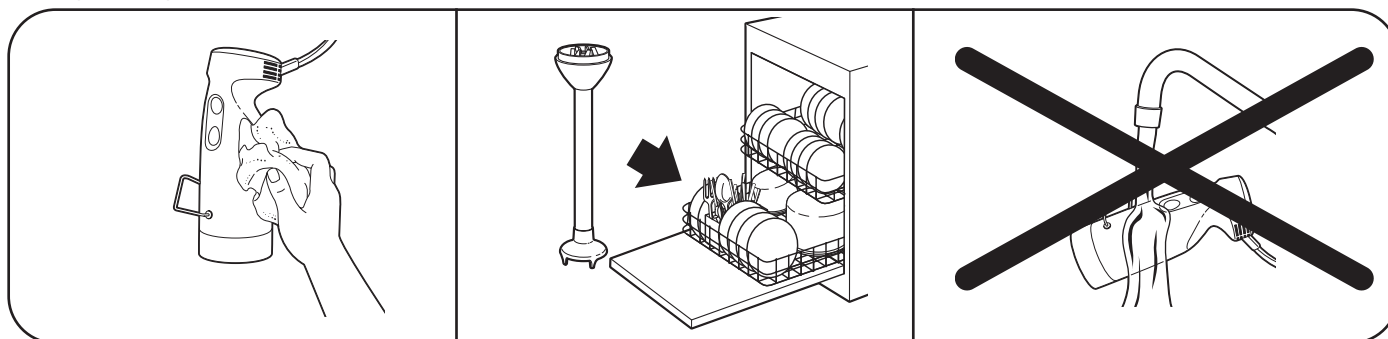

Produktgaranti

Denna garanti ersätter alla andra produktgarantier.

GARANTIBEGRÄNSNING

Denna produkt är garanterad mot defekter i material och fabriksarbete under en period på två (2) år från det datum köpet gjordes, förutom vid nedanstående. Under denna period kommer vi att reparera eller byta ut denna produkt, enligt vårt godtycke, utan kostnad för dig. **OVANSTÅENDE GARANTI GÄLLER ÖVER ALLA ANDRA GARANTIER ELLER VILLKOR, OAVSETT DE ÄR UTTRYCKLIGA ELLER UNDERFÖRSTÅDDA, SKRIFTLIGA ELLER MUNTliga INKLUSIVE MEN UTAN BEGRÄNSNING TILL ALLA LAGENLIGA GARANTIER ELLER VILLKOR FÖR HANDELSMÄSSIGHET ELLER LÄMPLIGHET FÖR ETT SPECIELLT SYFTE, ALLA ANSVARSSKYLDIGHETER ÄR UTTRYCKLIGEN BEGRÄNSADE TILL EN SUMMA PÅ UPP TILL DEN BETALDA KÖPESUMMAN OCH ALLA KRAV PÅ SPECIELLA, TILLFÄLLIGA OCH DÄRPÅ FÖLJANDE SKADOR ÄR HÄRMEDE UTESLUTNA.** Det finns ingen garanti för delar som är utslitna, inklusive men inte begränsat till: motorborstar, behållare och skäranordning, koppling, stråborstar, tratt, rostfri stål kopp, agitatorer, karaffer, etc. Denna garanti gäller bara den ursprungliga köparen och täcker inte omständigheter som ett resultat av missbruk, felaktig användning, underlåtenhet, icke auktoriserad reparation eller användning som inte stämmer överens med skriftliga anvisningar. Använd alltid denna produkt i enlighet med de skriftliga anvisningarna. Denna garanti ger dig specifika juridiska rättigheter och du kan också ha andra juridiska rättigheter som kan variera från land till land eller område till område. Vissa länder tillåter inte begränsningar av underförstådda garantier eller speciella, tillfälliga eller påföljande skador, varför ovanstående begränsningar kanske inte gäller dig.

Har du ett krav som faller under denna garanti kontaktar du vår **TEKNISKA SERVICEAVDELNING PÅ +1 866 285 1087 ELLER +1 910 693 4277.** (För snabbare service skriver du ner modell, serienummer och typnummer och uppger det till operatören.) Rimligt bevis på inköpsdatum måste visas upp; annars kan garantins effektiva datum baseras på tillverkningsdatum plus nittio (90) dagar.

Hamilton Beach/Proctor-Silex, Inc.
Commercial Technical Service
261 Yadkin Road
Southern Pines, NC 28387

10/05

Sikkerhet ved bruk av stavmikseren

VIKTIG: Denne brukerhåndboken bør gjennomgås med alle utstyrsteknikere som en del av opplæringsprogrammet for teknikere.

VIKTIGE SIKKERHETSINSTRUKSJONER

ADVARSEL: Ved bruk av elektrisk utstyr, bør grunnleggende forholdsregler for sikkerhet følges, inkludert følgende:

- Les brukerhåndboken før du bruker mikseren. Oppbevar håndboken lett tilgjengelig.
- Ikke bruk skjøteledning.
- Hvis du vil unngå elektrisk støt, må du aldri dyppe motoren, ledningen eller støpselet i vann eller annen væske.
- Hvis du vil redusere risikoen for personskader, må du ta ut ledningen fra stikkkontakten når den ikke er i bruk, og før du legger til eller tar ut deler.
- Hvis du vil forhindre alvorlige personskader, må du holde hender, hår, klær og utstyr borte fra bladet og vispen mens mikseren er i bruk. Du kan bruke en stekespade når enheten IKKE er i bruk. Unngå å komme i kontakt med bevegelige deler.
- Undersøk tilbehøret daglig. Kontroller om tilbehøret er slitt, hakkete eller skadet. Bytt ut tilbehøret hvis det er slitt eller skadet.
- Ikke bruk utendørs.
- Bruk kun Hamilton Beach-tilbehør som følger med enheten.
- Ikke la ledningen henge over kanten på bordet eller benken. Ikke la kontakten komme i kontakt med varme overflater, inkludert varmeovner.
- Ikke plasser enheten oppå eller i nærheten av varme elektriske kokeplater eller gasskokeplater, eller i en varm ovn.
- Bladene er SKARPE! Brukes med forsiktighet.
- Når du blander drikker, og særlig varme drikker, bør du bruke en høy beholder, eller kun lage små mengder av gangen for å redusere søl og muligheten for skader.
- Ikke bruk en høytrykks sprøytepipette på dette produktet.
- Ikke bær enheten i strømledningen.
- Ta ut ledningen når enheten ikke er i bruk og før rengjøring.
- DOBBELTISOLERT-INGEN ANVENDELIGE DELER.
- Ikke bruk et apparat med ødelagt ledning eller støpsel, eller et apparat som svikter eller er mistet i bakken, eller er skadet på annen måte.

– TA VARE PÅ DISSE INSTRUKSJONENE –

!ADVARSEL



Fare for klemming, kutt og press.

Forsikre deg om at mikseren er slått av, og at kontakten er tatt ut, før du installerer eller fjerner tilbehør og deler.

Bladene er skarpe! Vær veldig forsiktig når du håndterer disse.

IKKE ta på eller sett inn utstyr i beholderen mens mikseren er i bruk.

Dersom du ikke følger disse instruksjonene, kan det føre til brukne bein, kutt, eller andre alvorlige skader.

!ADVARSEL



Fare for elektrisk støt

Ikke bruk skjøteledning.

Ikke dypp motorhuset, ledningen eller støpselet i vann eller annen væske.

Dersom du ikke følger disse instruksjonene, kan det føre til død, brann, eller elektrisk støt.

Brukerveiledning for stavmikseren

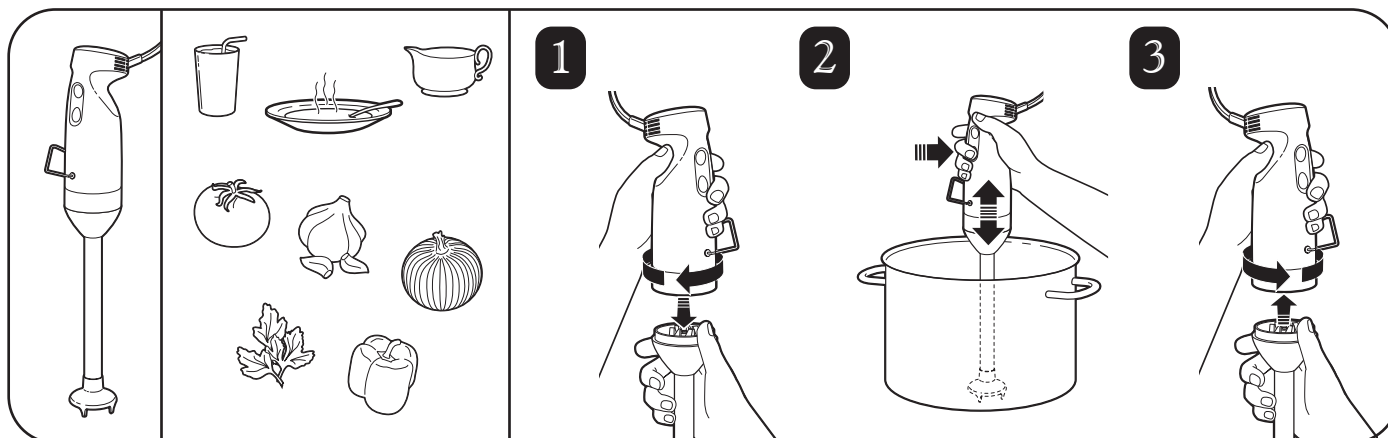

Rengjøringsinstruksjoner for stavmikseren

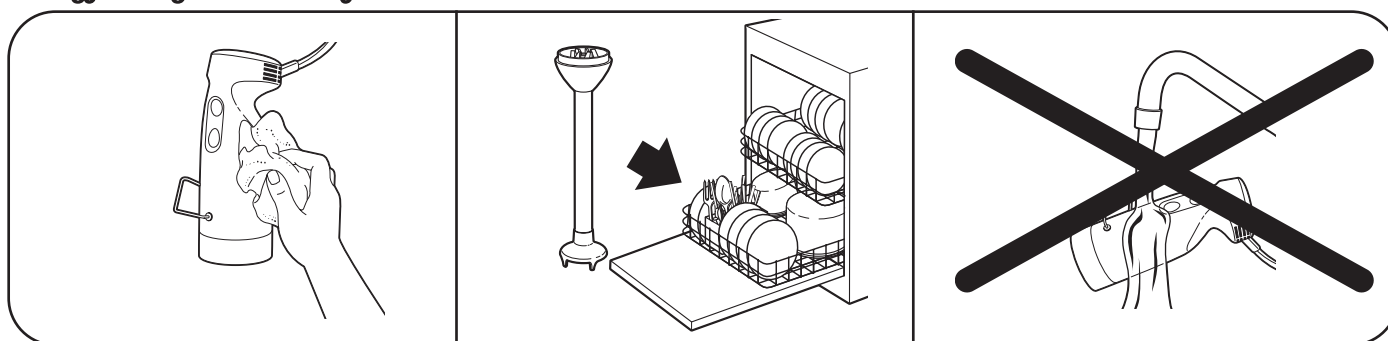

Produktgaranti

Denne garantien går foran alle andre produktgarantier.

BEGRENSET GARANTI

Dette produktet er garantert fritt for mangler i materiale og utførelse i en periode på to (2) år fra den opprinnelige kjøpsdatoen, med unntak av det som står under. I denne perioden reparerer eller erstatter vi dette produktet, etter eget valg, uten kostnader for deg. DEN FOREGÅENDE GARANTIEN ERSTATTER ALLE ANDRE GARANTIER ELLER BETINGELSER, UTTALTE ELLER IMPLISERTE, SKRIFTLIGE ELLER MUNTlige, INKLUDERT UTEN BEGRENSNING ENHVER LOVBESTEMT GARANTI ELLER BETINGELSE FOR SALGBARHET ELLER EGNETHET TIL BESTEMTE FORMÅL, ETHVERT ERSTATNINGSANSVAR ER UTTRYKKELIG BEGRENSET TIL ET BELØP SOM ER LIK DEN BETALTE KJØPSPRISEN, OG ALLE KRAV FOR SPESIELLE, VILKÅRLIGE OG FØLGEMESSIGE SKADER ER HERVED UTELUKKET. Det er ingen garanti når det gjelder slitasje på deler, inkludert, uten begrensning: motorbørster, montering av beholder og kuttere, koblinger, børster med stive hår, trakt, beger i rustfritt stål, agitatorer, karafler osv. Denne garantien gjelder bare den opprinnelige kjøperen, og dekker ikke forhold som skyldes misbruk, forsømmelse, uautorisert reparasjon, eller bruk som ikke er i overensstemmelse med de trykte retningslinjene. Bruk alltid dette produktet i samsvar med de trykte retningslinjene. Denne garantien gir deg spesielle juridiske rettigheter, og du kan også ha andre juridiske rettigheter som kan variere fra land til land. Noen land tillater ikke begrensninger på implisitte garantier eller spesielle, vilkårlige eller følgemessige skader, så det kan hende at de foregående begrensningene ikke gjelder for deg.

Hvis du har et krav som faller under denne garantien, tar du kontakt med **AVDELING FOR TEKNISK SERVICE PÅ 1-866-285-1087 ELLER 910-693-4277**. (Dersom du ønsker raskere service, bør du ha modell, serie og typenummer klart når teknikeren skal hjelpe deg.) Rimelig bevis på kjøpsdato må fremvises, ellers vil den faktiske garantidatoen bli basert på produksjonsdatoen pluss nitti (90) dager.

Hamilton Beach/Proctor-Silex, Inc.
Commercial Technical Service
261 Yadkin Road
Southern Pines, NC 28387

10/05

Οδηγίες ασφαλείας για βυθιζόμενα μίξερ

ΣΗΜΑΝΤΙΚΟ: Το παρόν εγχειρίδιο χειρισμού θα πρέπει να μελετάται από όλους τους χειριστές εξοπλισμού στα πλαίσια του προγράμματος εκπαίδευσης των χειριστών σας.

ΣΗΜΑΝΤΙΚΕΣ ΟΔΗΓΙΕΣ ΑΣΦΑΛΕΙΑΣ

ΠΡΟΕΙΔΟΠΟΙΗΣΗ: Κατά τη χρήση ηλεκτρικών συσκευών, θα πρέπει να τηρούνται βασικές προφυλάξεις ασφαλείας, συμπεριλαμβανομένων των παρακάτω:

- Διαβάστε το εγχειρίδιο χειρισμού πριν από τη χρήση του μίξερ. Φροντίστε το εγχειρίδιο να είναι άμεσα διαθέσιμο.
- Μην χρησιμοποιείτε μπαλαντέζα.
- Για την προστασία σας από ηλεκτροπληξία, ποτέ μην τοποθετείτε τη βάση του μοτέρ, το καλώδιο ή το φιν σε νερό ή άλλο υγρό.
- Για να αποτραπεί ο κίνδυνος τραυματισμού, βγάλτε το καλώδιο από την πρίζα όταν η συσκευή δεν χρησιμοποιείται, και πριν από την συναρμολόγηση ή την αφαίρεση εξαρτημάτων.
- Για να αποφευχθεί η πιθανότητα σοβαρού τραυματισμού, μην πλησιάζετε τα χέρια, τα μαλλιά, τα ρούχα σας ή μαγειρικά σκεύη στη λεπίδα και το χτυπητήρι κατά τη χρήση του μίξερ. Μπορείτε να χρησιμοποιήσετε σπάτουλα όταν η μονάδα είναι ΕΚΤΟΣ λειτουργίας. Αποφύγετε την επαφή με κινούμενα μέρη.
- Να επιθεωρείτε καθημερινά τα εξαρτήματα. Ελέγξτε τα εξαρτήματα για φθορές, κοψίματα ή ζημιές. Αντικαταστήστε τα εξαρτήματα εάν είναι φθαρμένα ή έχουν βλάβες.
- Μην χρησιμοποιείτε τη συσκευή στο ύπαιθρο.
- Χρησιμοποιήστε αποκλειστικά τα εξαρτήματα της Hamilton Beach που διατίθενται με τη συσκευή.
- Μην αφήνετε το καλώδιο να κρέμεται από το τραπέζι ή τον πάγκο. Μην αφήνετε το καλώδιο να έρθει σε επαφή με καυτές επιφάνειες, όπως είναι οι εστίες της ηλεκτρικής κουζίνας.
- Μην τοποθετείτε τη συσκευή πάνω ή κοντά σε ζεστό αέρα, σε ηλεκτρική εστία ή σε καυτό φούρνο.
- Οι λεπίδες είναι ΚΟΦΤΕΡΕΣ. Να τη χειρίζεστε με προσοχή.
- Όταν αναμειγνύετε υγρά -και ειδικά καυτά υγρά- χρησιμοποιήστε ένα βαθύ δοχείο ή αναμίξτε μικρές ποσότητες κάθε φορά, προκειμένου να αποφύγετε τις πιτσιλιές και την πιθανότητα τραυματισμού.
- Μην χρησιμοποιείτε ψεκασμό υψηλής πίεσης για το συγκεκριμένο προϊόν.
- Μην μεταφέρετε τη συσκευή από το καλώδιο.
- Βγάzte πάντα τη συσκευή από την πρίζα, όταν δεν βρίσκεται σε λειτουργία και πριν από τον καθαρισμό.
- ΔΙΠΛΗ ΜΟΝΩΣΗ-ΔΕΝ ΥΠΑΡΧΟΥΝ ΜΕΡΗ ΕΠΙΔΕΧΟΜΕΝΑ ΣΥΝΤΗΡΗΣΗΣ.
- Μην χρησιμοποιείτε καμία συσκευή αν το καλώδιο ή η πρίζα είναι κατεστραμμένα ή εάν έχει εντοπιστεί κάποια δυσλειτουργία ή μετά από πτώση και οποιαδήποτε καταστροφή της συσκευής.

– ΦΥΛΑΞΤΕ ΑΥΤΕΣ ΤΙΣ ΟΔΗΓΙΕΣ –

⚠ ΠΡΟΕΙΔΟΠΟΙΗΣΗ



Κίνδυνος τρυπήματος, κοψίματος και σύνθλιψης.

Πριν από τη συναρμολόγηση ή την αποσυναρμολόγηση εξαρτημάτων και μερών, βεβαιωθείτε ότι το μίξερ είναι σθηστό και αποσυνδεδεμένο από το ρεύμα.

Οι λεπίδες είναι κοφτερές! Να προσέχετε πάρα πολύ κατά το χειρισμό τους.

ΜΗΝ απλώνετε το χέρι σας και μην εισάγετε σκεύη μέσα στο δοχείο όταν το μίξερ είναι σε λειτουργία. Αμέλεια τήρησης αυτών των οδηγιών μπορεί να προκαλέσει κατάγματα, αμυχές ή άλλο σοβαρό τραυματισμό.

⚠ ΠΡΟΕΙΔΟΠΟΙΗΣΗ



Κίνδυνος ηλεκτροπληξίας

Μη χρησιμοποιείτε μπαλαντέζα.

Μην τοποθετείτε το κάλυμμα του μοτέρ, το καλώδιο ή το φιν σε νερό ή άλλο υγρό.

Αμέλεια τήρησης αυτών των οδηγιών μπορεί να προκαλέσει θανατηφόρο ατύχημα, πυρκαγιά ή ηλεκτροπληξία.

Οδηγός χειρισμού βυθιζόμενου μίξερ

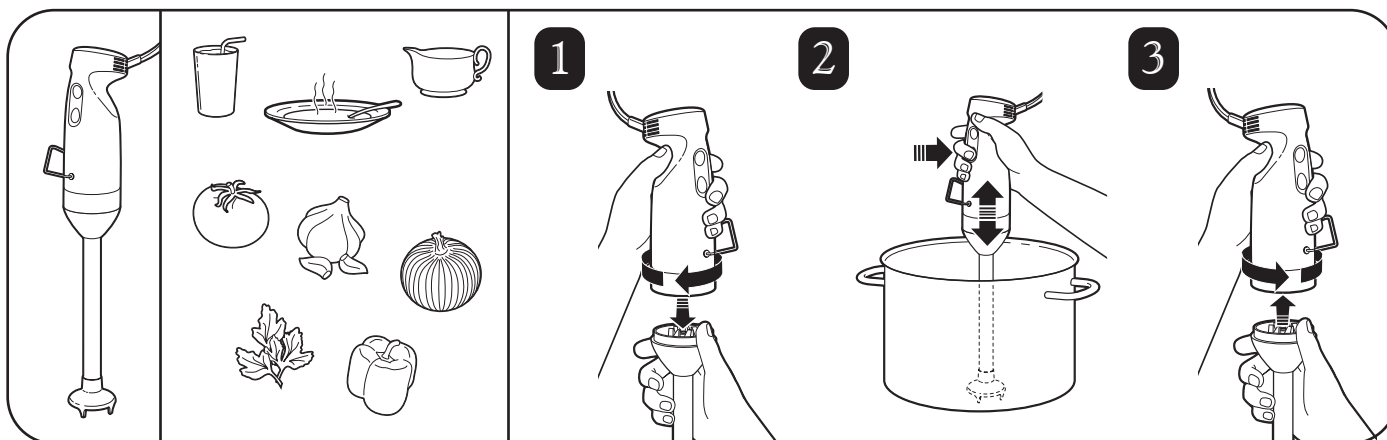

Οδηγίες καθαρισμού βυθιζόμενου μίξερ

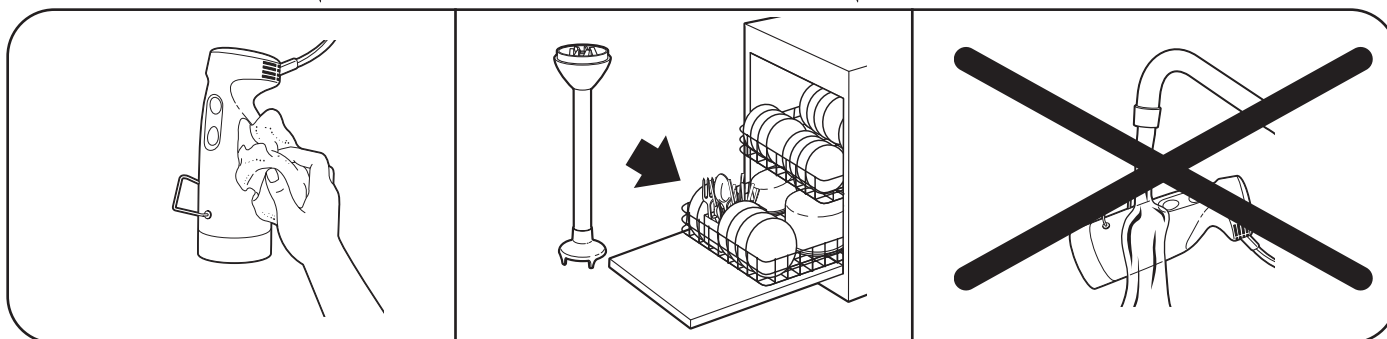

Εγγύηση Προϊόντος

Η παρούσα εγγύηση αντικαθιστά όλες τις άλλες εγγυήσεις για το προϊόν.

ΠΕΡΙΟΡΙΣΜΕΝΗ ΕΓΓΥΗΣΗ

Παρέχεται εγγύηση ότι το προϊόν αυτό είναι απαλλαγμένο ελαττωμάτων όσον αφορά στα υλικά και την κατασκευή για περίοδο δύο (2) ετών από την ημερομηνία της πρώτης αγοράς, εκτός από τις περιπτώσεις που ορίζονται παρακάτω. Κατά την περίοδο αυτή, αναλαμβάνουμε την επισκευή ή αντικατάσταση αυτού του προϊόντος, κατά την κρίση μας, χωρίς επιβάρυνσή σας. Η ΠΑΡΑΠΑΝΩ ΕΓΓΥΗΣΗ ΥΠΟΚΑΘΙΣΤΑ ΚΑΘΕ ΑΛΛΗ ΕΓΓΥΗΣΗ Η ΣΥΝΘΗΚΗ, ΡΗΤΗ Η ΣΙΩΠΗΡΗ, ΕΓΓΡΑΦΗ Η ΠΡΟΦΟΡΙΚΗ, ΣΥΜΠΕΡΙΛΑΜΒΑΝΟΜΕΝΩΝ, ΑΛΛΑ ΧΩΡΙΣ ΝΑ ΠΕΡΙΟΡΙΖΕΤΑΙ ΣΕ ΑΥΤΑ, ΝΟΜΙΚΩΝ ΕΓΓΥΗΣΕΩΝ Η ΟΡΟΥΣ ΕΜΠΟΡΕΥΣΙΜΟΤΗΤΑΣ Ή ΚΑΤΑΛΛΗΛΟΤΗΤΑΣ ΓΙΑ ΟΡΙΣΜΕΝΗ ΧΡΗΣΗ. ΤΥΧΟΝ ΕΥΘΥΝΗ ΠΕΡΙΟΡΙΖΕΤΑΙ ΡΗΤΑ ΣΕ ΠΟΣΟ ΠΟΥ ΙΣΟΥΤΑΙ ΜΕ ΤΗΝ ΚΑΤΑΒΛΗΘΕΙΣΑ ΤΙΜΗ ΑΓΟΡΑΣ ΚΑΙ ΤΥΧΟΝ ΑΠΑΙΤΗΣΕΙΣ ΕΙΔΙΚΩΝ, ΣΥΜΠΤΩΜΑΤΙΚΩΝ ΚΑΙ ΕΠΑΚΟΛΟΥΘΩΝ ΖΗΜΙΩΝ ΑΠΟΚΛΕΙΟΝΤΑΙ ΜΕ ΤΗΝ ΠΑΡΟΥΣΑ. Δεν παρέχεται εγγύηση όσον αφορά μέρη υποκειμένα σε φθορά, συμπεριλαμβανομένων όχι κατ' ανάγκη αποκλειστικά: ψηκτρών του μοτέρ, του δοχείου και του συγκροτήματος κοπτικών, των συμπλεκτών, των ψηκτρών με τρίχα, της χοάνης, του κυπέλλου ανοξείδωτου χάλυβα, των αναδευτήρων, των δοχείων υγρών κλπ. Η παρούσα εγγύηση αφορά μόνο τον πρώτο αγοραστή και δεν καλύπτει συνθήκες οι οποίες έχουν προκύψει από κατάχρηση, αλόγιστη χρήση, αμέλεια, μη εξουσιοδοτημένη επισκευή ή χρήση η οποία δε γίνεται σύμφωνα με τις έντυπες οδηγίες. Να χρησιμοποιείτε πάντοτε αυτό το προϊόν σύμφωνα με τις έντυπες οδηγίες. Η παρούσα εγγύηση σας παρέχει συγκεκριμένα δικαιώματα από το νόμο και ενδεχομένως να απολαμβάνετε και άλλων δικαιωμάτων από το νόμο ανάλογα με την περιοχή στην οποία ανήκετε. Σε κάποιες πολιτείες δεν επιτρέπονται περιορισμοί ως προς τις υπονοούμενες εγγυήσεις ή ειδικές, συμπτωματικές ή επακόλουθες βλάβες, κατά συνέπεια οι παραπάνω περιορισμοί ενδέχεται να μην αφορούν στην περίπτωση σας. Εάν διαθέτετε τυχόν απαίτηση σύμφωνα με την παρούσα εγγύηση, παρακαλούμε επικοινωνήστε με το **ΤΜΗΜΑ ΤΕΧΝΙΚΗΣ ΥΠΟΣΤΗΡΙΞΗΣ μας στο τηλέφωνο 1-866-285-1087 ή 910-693-4277**. (Για την ταχύτερη εξυπηρέτησή σας, παρακαλούμε να έχετε άμεσα διαθέσιμο το μοντέλο, σειρά και αριθμό τύπου, προκειμένου να σας εξυπηρετήσει ο εκπρόσωπος μας.) Θα πρέπει να παρασχεθεί εύλογη απόδειξη της ημερομηνίας αγοράς, διαφορετικά η εφαρμοστέα ημερομηνία εγγύησης θα είναι συνάρτηση της ημερομηνίας παραγωγής συν ενενήντα (90) ημέρες.

Hamilton Beach/Proctor-Silex, Inc.
Commercial Technical Service
261 Yadkin Road
Southern Pines, NC 28387

10/05

Безопасность использования погружного миксера

ВНИМАНИЕ! Все операторы оборудования должны ознакомиться с данным руководством в рамках программы обучения операторов.

ВАЖНЫЕ ПРАВИЛА ТЕХНИКИ БЕЗОПАСНОСТИ

ПРЕДУПРЕЖДЕНИЕ: При работе с электроприборами необходимо соблюдать основные меры предосторожности, в том числе следующие:

- Перед использованием миксера прочитайте руководство по эксплуатации и держите его поблизости.
- Не используйте удлинители.
- Во избежание поражения электрическим током запрещается помещать корпус электродвигателя, шнур или розетку в воду или другие жидкости.
- Чтобы сократить риск травмы, отключайте шнур от сети, когда прибор не используется, а также, прежде чем снимать или устанавливать части прибора.
- Во избежание серьезных травм держите руки, волосы, одежду и посуду (ложки, ножи и т.д.) подальше от лезвия и венчика во время работы прибора. Когда прибор **ВЫКЛЮЧЕН**, можно использовать лопатку. Не допускайте контакта с движущимися частями.
- Ежедневно проверяйте насадки на предмет износа, трещин или повреждений.
- Не использовать на открытом воздухе.
- Используйте только насадки производства Hamilton Beach, имеющиеся в комплекте с прибором.
- Следите, чтобы шнур не свисал со стола и не касался горячих поверхностей, в том числе поверхности плиты.
- Не кладите прибор на горячие конфорки газовой или электрической плиты, а также в горячую духовку.
- Лезвия **ОСТРЫЕ**. Будьте осторожны.
- При смешивании жидкостей, особенно горячих, используйте высокий сосуд или небольшое количество жидкости, чтобы избежать разбрызгивания и травм.
- Данный продукт запрещается мыть с помощью моечного аппарата высокого давления.
- Запрещается носить прибор, держа его за электрический шнур.
- Отключайте прибор от электрической сети, когда он не используется, и перед чисткой.
- **ДВОЙНАЯ ИЗОЛЯЦИЯ – ОБСЛУЖИВАЕМЫЕ ЧАСТИ ОТСУТСТВУЮТ.**
- Не используйте прибор, если его электрический шнур или вилка повреждены, если прибор неисправен, а также после падения или какого-либо повреждения прибора.

– **СОХРАНИТЕ ЭТИ ИНСТРУКЦИИ** –

ПРЕДУПРЕЖДЕНИЕ



Опасность защемлений, порезов и сдавливания.

Прежде чем устанавливать или снимать насадки или части, проверьте, выключен ли миксер.

Лезвия острые! Будьте очень осторожны при работе с ними.

Во время работы миксера **ЗАПРЕЩАЕТСЯ** вставлять посуду (ложки, ножи и т.д.) в емкость для смешивания.

Невыполнение данных инструкций может привести к перелому костей, порезам или другим серьезным травмам.

ПРЕДУПРЕЖДЕНИЕ



Опасность поражения электрическим током

Не используйте удлинитель.

Не помещайте корпус электродвигателя, электрический шнур или розетку в воду или какую-либо другую жидкость.

Невыполнение данных инструкций может привести к смерти, пожару или электрическому шоку.

Руководство по эксплуатации погружного миксера

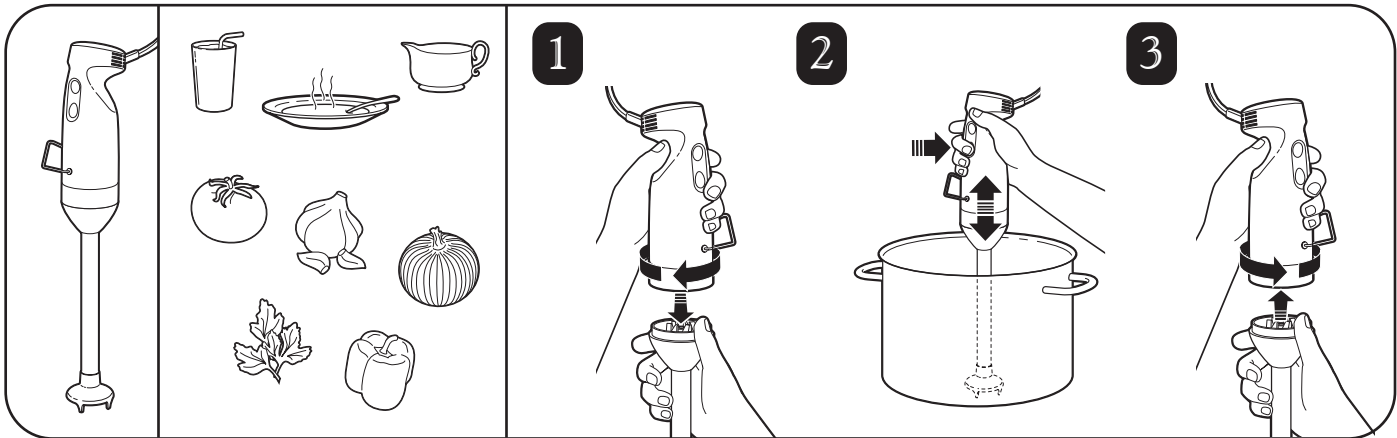

Инструкции по уходу за погружным миксером

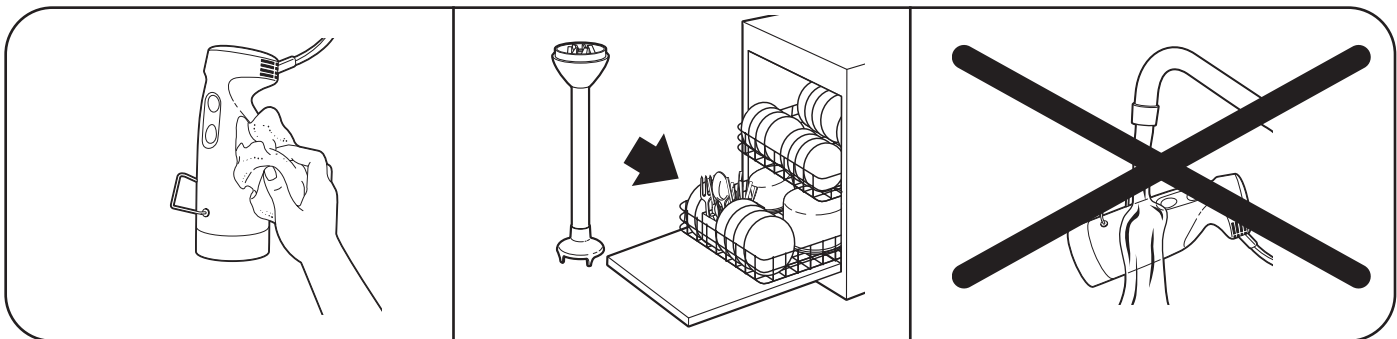

Гарантия продукта

Данная гарантия заменяет все другие гарантии продукта

ОГРАНИЧЕННАЯ ГАРАНТИЯ

Отсутствие дефектов материала и изготовления данного продукта гарантировано в течение двух (2) лет с даты покупки, за исключением случаев, оговоренных ниже. В течение этого периода данный продукт будет бесплатно отремонтирован или заменен, по усмотрению производителя. СЛЕДУЮЩАЯ ГАРАНТИЯ ЗАМЕНЯЕТ СОБОЙ ЛЮБЫЕ ДРУГИЕ ГАРАНТИИ ИЛИ УСЛОВИЯ, ПОЛОЖИТЕЛЬНО ВЫРАЖЕННЫЕ ИЛИ ПОДРАЗУМЕВАЕМЫЕ, ИЗЛОЖЕННЫЕ ПИСЬМЕННО ИЛИ УСТНО, ВКЛЮЧАЯ ЛЮБЫЕ НЕОГРАНИЧЕННЫЕ ПОДРАЗУМЕВАЕМЫЕ ЗАКОНОМ ГАРАНТИИ ИЛИ УСЛОВИЯ ТОВАРНОСТИ ПРОДУКТА ИЛИ ЕГО ПРИГОДНОСТИ ДЛЯ ОПРЕДЕЛЕННОЙ ЦЕЛИ. ОТВЕТСТВЕННОСТЬ ПРОИЗВОДИТЕЛЯ ОГРАНИЧЕНА СУММОЙ, УПЛАЧЕННОЙ ЗА ПРОДУКТ ПРИ ПОКУПКЕ, И, СЛЕДОВАТЕЛЬНО, ВСЕ ТРЕБОВАНИЯ О ВОЗМЕЩЕНИИ ОСОБОГО, СЛУЧАЙНОГО И ПОСЛЕДУЮЩЕГО УЩЕРБА ИСКЛЮЧАЮТСЯ. Гарантия не распространяется на части, подверженные износу, в том числе, без исключения: щетки двигателя, корпус и режущее устройство, муфты, жесткие щетки, воронку, миску из нержавеющей стали, мешалку, сосуды для кофеварок и т.д.. Данная гарантия распространяется только на первоначального покупателя и не покрывает условия, возникшие в результате небрежного использования, использования не по назначению, халатности, неразрешенного ремонта или использования продукта с нарушением напечатанных указаний. Данная гарантия дает вам определенные юридические права, которые могут различаться в разных штатах и провинциях. Так как в некоторых штатах не разрешены ограничения подразумеваемой гарантии или возмещения особого, случайного или последующего ущерба, вышеприведенные ограничения могут не относиться к вам.

С заявлениями по данной гарантии следует обращаться в наше ОТДЕЛЕНИЕ ТЕХНИЧЕСКОГО ОБСЛУЖИВАНИЯ по телефону 1-866-285-1087 или 910-693-4277. (Просим вас заранее приготовить номера модели, серии и типа продукта, чтобы оператор смог быстрее обслужить вас.) Необходимо также предоставить подтверждение даты покупки продукта; в противном случае дата вступления гарантии в действие будет определена прибавлением девяноста (90) дней к дате изготовления продукта.

Hamilton Beach/Proctor-Silex, Inc.
Commercial Technical Service
261 Yadkin Road
Southern Pines, NC 28387

10/05

浸入式搅拌机安全性

重要说明:所有设备操作员均要学习此操作手册,这应该是操作员培训计划的一部分。

重要安全说明

警告:使用电器时应遵循基本的安全注意事项,包括以下各项:

- 使用搅拌机之前阅读操作手册。将手册随时放在手边备查。
- 双重绝缘——无耐用部件。
- 请勿使用延长线。
- 为预防电击,勿将电机底座、电线或插头置于水中或其他液体中。
- 为降低人身伤害的风险,未使用时以及在装卸部件之前,须拔掉电源插头。
- 为预防可能出现的严重人身伤害,使用搅拌机时请将手、头发、衣物和器具远离刀片和搅打器。在设备未运转时,可以使用压板。避免接触移动部件。
- 每日检查附件。检查附件是否出现磨损、缺口或损坏。更换出现磨损或损坏的附件。
- 请勿在户外使用。
- 只能使用随同设备一起提供的 **Hamilton Beach** 附件。
- 请勿将电线悬挂于桌子或柜台的边缘。请勿让电线接触发热表面,包括炉盖。
- 请勿放置在发热的燃气炉或电炉的上面或附近,更不能放置在热烤箱中。
- 刀片极其锋利。请小心操作。
- 在混合液体,尤其是热液体时,需要使用高容器或者每次仅混合少量液体,以减少溢出以及降低出现伤害的可能性。
- 请勿在此产品上使用高压喷枪。
- 请勿提着电源线移动设备。
- 未使用设备时以及在清洁设备之前,请拔下电源插头。
- 请勿在电线或插头损坏或者电器出现故障后仍然使用电器,勿使用以任何形式废弃或损坏的电器。

- 保留这些说明 -

警告



掐夹、切伤及碾碎危险。
在安装或拆卸附件或部件之前,请确保已关闭搅拌机。
刀片非常锋利!使用时须格外小心。
在搅拌机运转时,请勿将器具触及或插入容器中。
违反这些说明,可能导致骨折、切伤或其他严重的伤害。

警告



电击危险
请勿使用延长线。
请勿将电机机架、电线或插头置于水中或其他液体中。
违反这些说明,可能致死、火灾或电击。

浸入式搅拌机操作指南

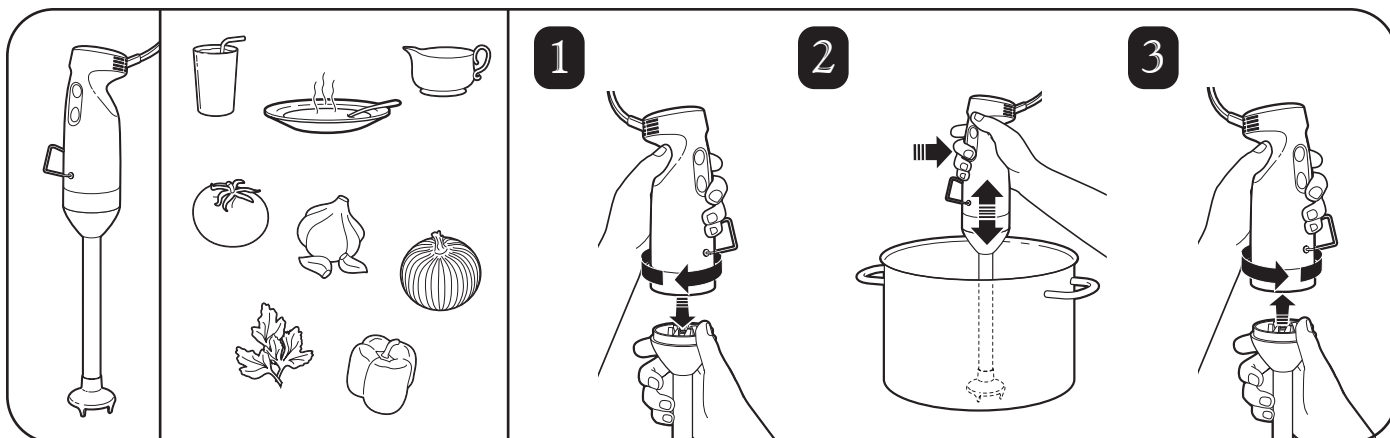

浸入式搅拌机清洁说明

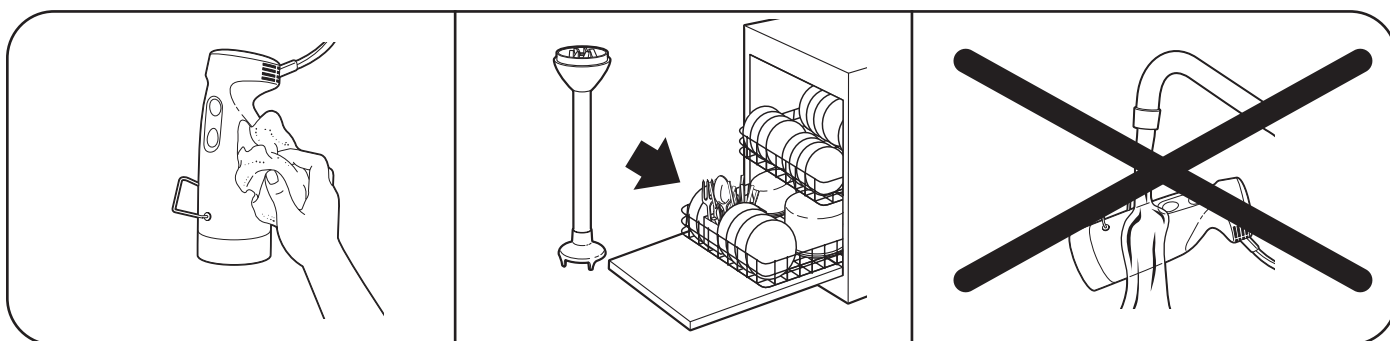

产品质量保证书

此保证书取代所有其他产品质量保证书。

有限质量保证

本公司保证该产品由无缺陷或瑕疵的原料和加工工艺制作而成，产品质量保证期为自购买之日起两(2)年内，但不适用于下述例外情形。在此期间，我们将维修或更换缺陷产品，由我方选择，您无需支付任何成本。上述质量保证取代其他不管是明示或暗含、书面或口头的任何质量保证或保修条件，包括但不限于适用于适销性或适合特定用途的法定质量保证或保修条件；可能承担的责任明确限定为与支付的购买价格相当的金额，并且对特殊、附带和间接的损害不承担任何责任。质量保证不涵盖磨损的部件，包括但不限于：电机电刷、容器和削刀组件、离合器、毛刷、漏斗、不锈钢杯子、振动器和玻璃水瓶等。质量保证适用于原来的购买者，但是并不包括滥用、错用、疏忽、未经授权的维修或违反说明使用的情形。始终按照印刷的说明使用本产品。本保证书赋予您特别的合法权利，您有权享有所在州或省规定的与其他州或省不同的权利。某些州不允许对暗含的质量保证或特殊、附带或间接的损害加以限制，因此上述限制在这些州不适用。如果您在此质量保证范围内有任何关于产品的投诉，请联系我们的技术服务部，联系电话 **1-866-285-1087** 或 **910-693-4277**。(为了获得更快捷的服务，请提供您的产品型号、系列和类型，以方便操作员为您提供帮助。)届时必须提供有效的购买日期证明，否则将在制造日期的基础上延后九十 (90) 天开始计算质量保证期限的有效日期。

Hamilton Beach/Proctor-Silex, Inc.
Commercial Technical Service
261 Yadkin Road
Southern Pines, NC 28387

10/05

浸漬ミキサーの安全

重要: この操作マニュアルは、オペレーター・トレーニング・プログラムの一環としてすべての機器オペレーターが確認しなければなりません。

重要な安全指示

警告: 電気機器を使用する場合、以下のような基本的な安全上の注意に従わなければなりません:

- ミキサーを使用する前に操作マニュアルを読んでください。手元にマニュアルを置いてください。
- 補修不能部品は二重絶縁してください。
- 延長コードを使用しないでください。
- 感電を避けるために、モーターベース、コード、またはプラグを水や他の液体に入れないでください。
- 人身傷害のリスクを軽減するために、使用していない時または部品の脱着の前に、コンセントからプラグを抜いておいてください。
- 重大な人身傷害の可能性を避けるために、ミキサーを使用中は刃やブラシから手、毛髪、衣服や用具を遠ざけてください。装置が作動していない時は、への使用も可能です。移動部品との接触を避けてください。
- アタッチメントを毎日チェックしてください。アタッチメントの磨耗、切欠き、または損傷を確認してください。アタッチメントの磨耗または損傷がある場合は交換してください。
- 屋外で使用しないでください。
- ユニットに付属のハミルトン・ビーチ製アタッチメントのみご使用ください。
- コードをテーブルまたはカウンターの端から垂らさないでください。コードをストーブの上などの熱い表面に接触させないでください。
- 熱いガスまたは電気バーナーの上や近く、またはホットオープンの中に置かないでください。
- 刃は鋭利です。取り扱いに注意してください。
- 液体、特に熱い液体を混合する場合は、背の高い容器を使用するかまたは、一度に少しの量だけ作るようにしてこぼれや怪我の可能性を少なくしてください。
- 本製品には高圧のスプレーガンを使用しないでください。
- 電源コードを引張ってユニットを運ばないでください。
- 使用していない場合およびクリーニングの前にはプラグを抜いておいてください。
- 損傷したコードまたはプラグで器具を作動させないでください。また、器具に不具合がある場合や器具を落下した場合、損傷がどのようである場合にも器具を作動させないでください。

- これらの指示を保存しておいてください -

⚠ 警告



つまみ、カット、クラッシュの危険
アタッチメントおよび部品の脱着の前に、ミキサーを止めて、コンセントからプラグを必ず抜いておいてください。
歯は鋭利です。取り扱いには細心の注意をしてください。
ミキサーの作動中は、容器から用具を遠ざけるか、または挿入しないでください。
これらの指示に従わない場合は、骨折、切り傷、またはその他重傷を負うことがあります。

⚠ 警告



電気ショックの危険
延長コードを使用しないでください。
モーターハウジング、コード、またはプラグを水や他の液体に入れないでください。
これらの指示に従わない場合は、死亡、火災、または感電することがあります。

浸漬ミキサー操作マニュアル

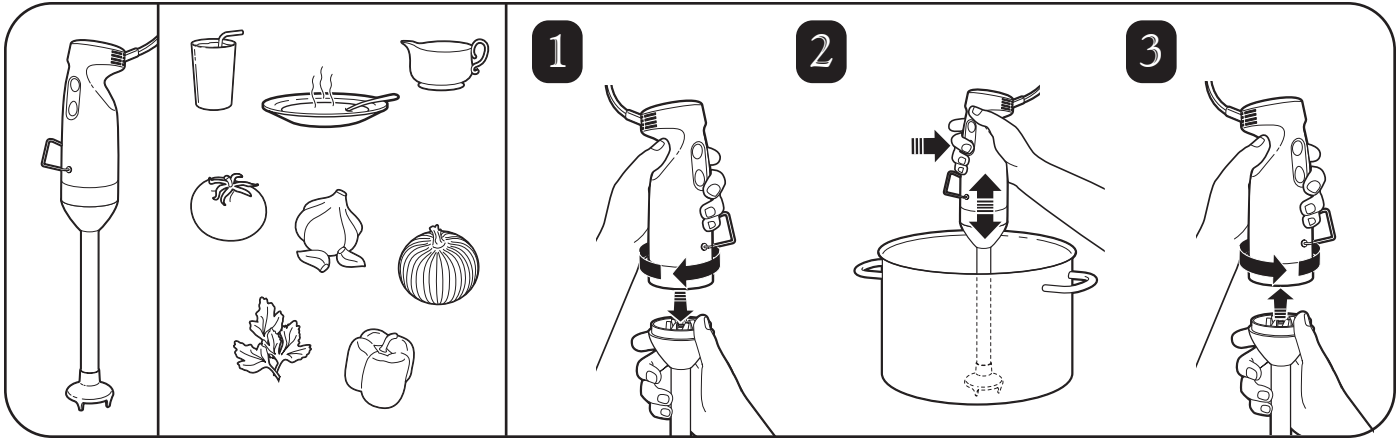

浸漬ミキサークリーニング指示書

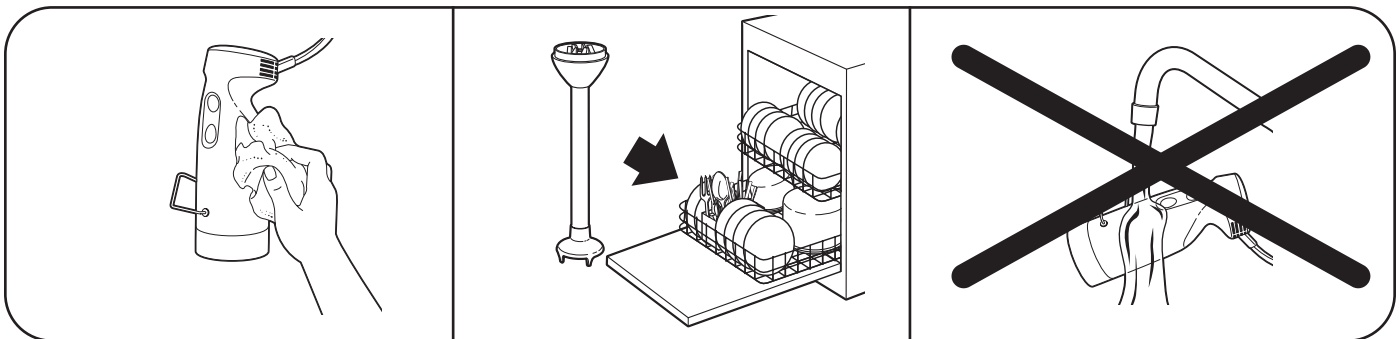

製品保証

本製品保証はその他すべての製品保証に優先します。

保証の限定

この製品は、以下に記載された場合を除き最初の購入日から二(2)年間、材質および仕上がり何の欠陥も起こらないことを保証します。この保証期間中、弊社の判断で無償修理あるいは交換いたします。上記の保証は、商品性および特定目的への適合性の法定保証または条件だけでなく、明示的または黙示的であれ、書面または口頭であれ、他のすべての保証に代わるものであり、いかなる責任も支払った購入価格相当額以下に明示的に制限されます。また、特別損害、付随的損害、および派生的損害に対する補償は除外されるものとします。磨耗が原因の場合、制限無しに次の部品に関して一切保証いたしません。モーターブラシ、容器およびカッターアセンブリ、クラッチ、毛ブラシ、ファンネル、ステンレス製カップ、かくはん器、カラフなど。この保証は、第一直接購入者のみに拡大適用され、乱用、誤用、不注意、不正な修理、または印刷指示書に準拠しない使用が原因の条件には一切適用されません。印刷指示書に従って本製品を常にご使用ください。本保証は、お客様に特定の法的権利を提供しますが、州または自治体により決められているその他の法的権利も有効です。一部の州では黙示的保証、特別損害、付随的損害、および派生的損害に対する制限は認められていませんので、その場合は、上記の制限は適用されません。本保証に関して異議がございましたら、弊社の**技術サービス部(電話:1-866-285-1087 または 910-693-4277)**までご連絡ください。(電話オペレータが迅速に対応できるように、モデル、シリーズ、および型番をお知らせください。)購入日がわかる領収書をご提出ください。さもなければ、保証の有効日は製造日プラス九十(90)日間になります。

Hamilton Beach/Proctor-Silex, Inc.
Commercial Technical Service
261 Yadkin Road
Southern Pines, NC 28387

10/05

침수 믹서 안전 지침

중요 사항: 이 사용 설명서는 사용자 교육 프로그램의 일부로서 모든 장비 사용자와 함께 검토해야 합니다.

중요한 안전 지침 사항

경고: 전기 장비를 사용할 때 다음을 포함한 기본 안전 예방조치를 준수해야 합니다:

- 믹서를 사용하기 전에 사용 설명서를 읽으십시오. 설명서를 찾기 쉬운 곳에 보관하십시오.
- 이중 절연-사용자가 교체 가능한 부품은 없습니다.
- 연장 코드를 사용하지 마십시오.
- 감전을 예방하려면 모터 본체, 코드 또는 플러그를 물이나 액체에 담그지 않도록 하십시오.
- 신체 부상을 예방하려면 장치를 사용하지 않거나, 부품을 끼우거나 분리할 때 콘센트에서 코드를 뽑아두십시오.
- 심각한 신체 부상을 예방하려면 믹서를 사용할 때 손, 머리카락, 의복, 기구 등을 날과 젓는 막대에 가까이하지 않도록 하십시오. 장치가 작동하지 않을 때 주걱을 대신 사용할 수도 있습니다. 작동하는 부품에 닿지 않도록 하십시오.
- 부속물을 매일 점검하십시오. 부속물의 마모, 흠 또는 상처를 확인하십시오. 마모되었거나 손상된 부속물은 교체하십시오.
- 실외에서 사용하지 마십시오.
- 장치와 함께 제공된 Hamilton Beach 부속물만 사용하십시오.
- 코드가 테이블이나 조리대 가장자리에 걸려있지 않도록 하십시오. 코드가 레인지 위 등 뜨거운 표면에 닿지 않도록 하십시오.
- 뜨거운 가스, 전기 버너 또는 뜨거운 오븐 위에 놓지 마십시오.
- 날이 매우 날카로우므로 조심스럽게 다루십시오.
- 액체를 혼합할 때, 특히 뜨거운 액체일 경우에는 깊이 깊은 용기를 사용하거나 한번에 적은 양을 사용하여 쏟거나 부상을 입는 일이 없도록 하십시오.
- 이 제품에 고압 스프레이 건(spray gun)을 사용하지 마십시오.
- 전기 코드를 잡은 채로 장치를 이동하지 마십시오.
- 사용하지 않거나, 세척하기 전에 플러그를 빼십시오.
- 손상된 코드 또는 플러그로 장치를 작동시키거나 장치가 오작동된 후, 또는 장치를 떨어뜨리거나 손상된 후에는 장치를 사용하지 마십시오.

- 이 지침 사항을 잘 보관하십시오 -

⚠ 경고



끼임, 절단 및 압착의 위험이 있습니다. 부속물과 부품을 설치하거나 분리하기 전에 믹서의 전원을 끄고 플러그를 뽑도록 하십시오. 날은 매우 날카롭습니다! 날을 취급할 때 최대한 주의를 기울이십시오. 믹서가 작동할 때 컨테이너에 기구를 가까이 하거나 넣지 마십시오. 이들 지침 사항을 준수하지 않으면 골절, 절단 또는 다른 심각한 부상을 입을 수 있습니다.

⚠ 경고



감전의 위험
연장 코드를 사용하지 마십시오. 모터 케이스, 코드 또는 플러그가 물이나 기타 액체에 잠기지 않도록 하십시오. 이 지침 사항을 준수하지 않으면 사망, 화재 또는 감전을 유발할 수 있습니다.

침수 믹서 사용 안내

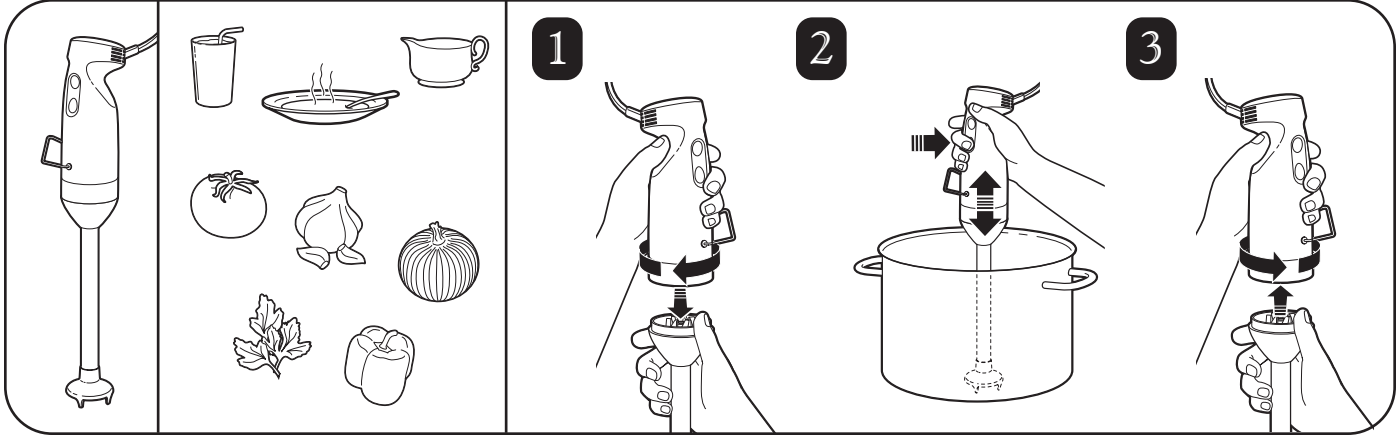

침수 믹서 세척 방법

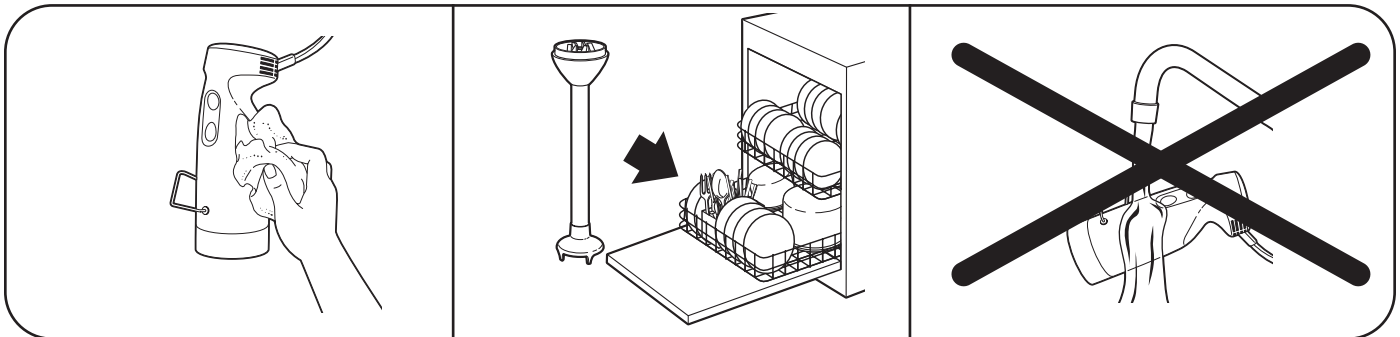

제품 보증서

이 보증서는 다른 모든 제품 보증서에 대해 우선 적용됩니다.

제한적 품질 보증

본 제품은 다음에 설명한 경우를 제외하고 구입 날짜로부터 2년간 자재 및 제작에 결함이 없음을 보증합니다. 이 보증 기간 동안 당사가 선택한 방법으로 무료로 제품을 수리 또는 교체할 것입니다. 앞서 언급한 품질 보증은 무제한적인 법정 품질 보증, 상품성 조건 또는 특정 용도에 대한 부합성 등을 포함한 모든 명시적 또는 암시적, 서면 또는 구두상의 품질 보증 등 다른 모든 품질보증 또는 조건을 대신합니다. 모든 책임은 구입 가격과 동일한 가격으로 명시적으로 제한되며 특별, 우연적 및 인과적 손상에 대한 모든 청구는 여기에서 제외됩니다. 모터 브러시, 컨테이너 및 커터 조립품, 클러치, 슝, 통풍구, 스테인레스 컵, 교반기, 유리병 등 마모가 될 수 있는 부품에 대한 품질 보증은 하지 않습니다. 이 품질 보증은 원래 구입자에게만 적용되며 장치의 남용, 오용, 태만, 무단 수리, 지침을 준수하지 않고 사용한 경우 등의 상황에는 적용되지 않습니다. 인쇄된 지침 사항에 따라 제품을 사용하도록 하십시오. 본 품질 보증은 구입자에게 특별한 법적 권한을 부여하며 각각의 주 또는 지방의 법적 권리를 행사할 수 있습니다. 일부 주에서는 명시적 품질 보증 또는 특별, 우연적 또는 인과적 손상에 대한 제한적 품질 보증을 허용하지 않으므로 앞서 언급한 제한 사항이 적용되지 않는 경우도 있습니다. 품질 보증에 따라 청구를 하려는 경우 **기술 서비스 부서에 1-866-285-1087 또는 910-693-4277로 연락하시기 바랍니다.**(더 빠른 서비스를 위하여 모델, 시리즈 및 유형 번호를 준비하십시오.) 구입 날짜에 대한 적절한 증거를 제시해야 하며 그렇지 않을 경우 유효한 품질 보증 날짜는 제조일에서 90일을 더한 날짜를 기준으로 할 것입니다.

Hamilton Beach/Proctor-Silex, Inc.
Commercial Technical Service
261 Yadkin Road
Southern Pines, NC 28387

10/05

دليل تشغيل غمارة الخلاط

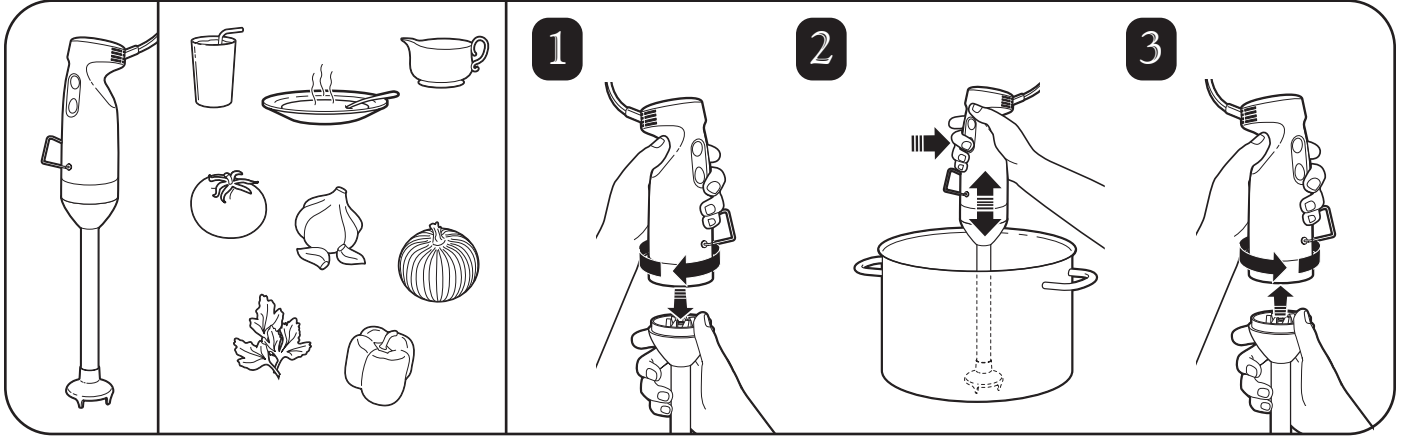

إرشادات تنظيف غمارة الخلاط

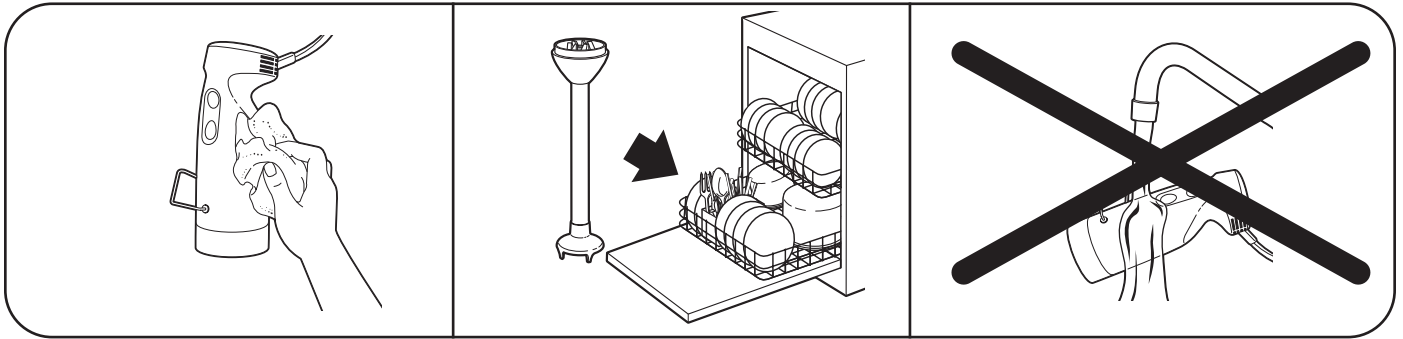

ضمان المنتج

يلغي هذا الضمان جميع ضمانات المنتج الأخرى

ضمان محدود

نضمن خلو هذا المنتج من العيوب في المواد والتصنيع لمدة (2) سنوات من تاريخ الشراء الأصلي، ما عدا ما هو موضح أدناه. خلال هذه الفترة، نقوم بإصلاح أو استبدال هذا المنتج، على مسؤوليتنا، وبدون أي تكاليف عليك. إن الضمان السابق يعتبر بديلاً عن أي ضمان أو شرط آخر، سواء كان صريحاً أو ضمناً، مكتوباً أو شفهيّاً ويشمل ذلك وبدون قيد أي ضمان قانوني أو شرط تجاري أو ملاءمة لغرض معين، أية مسؤولية تحدد وبشكل واضح قيمة معينة تساوي سعر الشراء المدفوع، وجميع المطالبات بسبب الأضرار الناتجة سواء الخاصة أو العرضية تعتبر مستثناة بموجب هذا الضمان. لا يوجد ضمان يتعلق بالأجزاء التي يمكن تركيبها، ويشمل ذلك بدون تحديد: فرش المحرك، مجموعة الحاوية والقاطع، الفواصل، فرش التقطيع الأخرى، القمع، كوب الحديد المقاوم للصدأ، الخضاضات، الدوارق، الخ. يمتد هذا الضمان فقط إلى المشتري الأصلي ولا يغطي أي حالة ناتجة عن سوء الاستخدام، الإهمال، الإصلاح غير المخول، أو عدم الالتزام بالاستخدام حسب التعليمات المطبوعة. استعمل هذا المنتج دائماً بموجب التعليمات المطبوعة. يمكنك هذا الضمان حقوقاً قانونية خاصة كما يمكنك الحصول على حقوق قانونية إضافية أخرى تتفاوت من ولاية لأخرى، أو من مقاطعة لأخرى. لا تسمح بعض الولايات بالتقييدات على الضمانات الضمنية أو الخاصة، أو الأضرار العرضية أو المهمة، وبالتالي قد لا تنطبق التقييدات السابقة عليك. إذا كانت لديك أي مطالبة بموجب هذا الضمان، الرجاء الاتصال بقسم الخدمات الفنية التابع لنا على الرقم التالي **1-866-285-1087** أو **693-4277** (للحصول على خدمة أسرع الرجاء تجهيز المعلومات المتعلقة برقم الطراز والرقم التسلسلي والنوع حتى يتمكن الموظف من خدمتك). يجب إبراز إثبات تاريخ الشراء؛ إذا تعذر ذلك فسيتم احتساب تاريخ الشراء الفعلي بناء على تاريخ الصنع مضافاً إليه تسعون (90) يوماً.

Hamilton Beach/Proctor-Silex, Inc.
Commercial Technical Service
261 Yadkin Road
Southern Pines, NC 28387

س لامة غمارة الخلاط

ملاحظة هامة: يجب مراجعة دليل التشغيل هذا من قبل جميع مشغلو الأجهزة كجزء من برنامج التشغيل التدريبي.

تعليمات الس لامة المهمة

تحذير: يجب إتباع إجراءات الس لامة الأساسية عند استعمال الأدوات الكهربائية، ويشمل ذلك:

- اقرأ دليل التشغيل قبل استخدام الخلاط. ابق الدليل في متناول اليد.
- وفر عزل مضاعف للأجزاء غير القابلة للصيانة.
- لا تستخدم وصلة تمديد كهربائية.
- لولقاية من الصدمة الكهربائية، لا تقم أبداً بوضع قاعدة المحرك أو السلك أو توصل القابيس الكهربائي بالماء أو أي سائل آخر.
- لتقولي خطر الإصابة الشخصية، انزع السلك من القابيس الكهربائي عند عدم الاستعمال، وقبل تركيب أو إزالة الأجزاء والقطع المختلفة.
- لتجنب إمكانية حدوث إصابة شخصية خطيرة، يجب إبقاء اليدين، والشعر، والملابس والأدوات بعيدين عن الشفرة والمخففة خلال استعمال الخلاط.
- يمكن استخدام ملعقة خاصة عند عدم عمل الخلاط. تجنب ملامسة الأجزاء المتحركة.
- تفحص الملحقات الخاصة بالجهاز بشكل يومي. تأكد من عدم وجود اهتراء أو شقوق أو تلف في الملحقات. استبدل الملحقات إذا أصبحت بالية أو تالفة.
- لا تستخدم الجهاز في العراء.
- استخدم فقط ملحقات "هامي لتون بينش" المرفقة مع الوحدة.
- لا تترك الكابيل الكهربائي يتدلى من حافة المنضدة أو المكتب. لا تدع الكابيل يحترق بالأسطح الحارة بما في ذلك غطاء موقد الغاز.
- لا تضع الوحدة فوق موقد الغاز أو الموقد الكهربائي، أو داخل فرن حار.
- الشفرات حادة. استخدم الوحدة بعناية.
- عند خلط السوائل، وخصوصاً الحارة، استخدم حاوية مرتفعة أو قم بإعداد كميات قليلة في نفس الوقت لتقليل من انسكاب المحتويات وإمكانية حدوث إصابات.
- لا تستخدم مسدس رش ذو ضغط عالي على هذا المنتج.
- لا تحمل الوحدة من الكابيل الكهربائي.
- افصل الوحدة من القابيس الكهربائي عند عدم الاستخدام وقبل التنظيف.
- لا تقم بتشغيل أي جهاز بكابيل كهربائي أو قابس تالفين، أو بعد تعطل الجهاز، أو بعد سقوطه أو تلفه بأي طريقة كانت.

– أحفظ هذه التعليمات –

تحذير



خطر القرص، القمع والسحق.
تأكد من أن الخلاط مطفئ ومفصول من القابيس الكهربائي قبل تركيب أو إزالة الملحقات والأجزاء المختلفة.
الشفرة حادة! اتخذ العناية القصوى أثناء الاستخدام.
لا تقم بلامسة أو إدخال الأدوات في الحاوية عندما يكون الخلاط في وضع التشغيل.
إن عدم إتباع هذه التعليمات قد يؤدي إلى حدوث كسر في العظام، أو قطع أو إصابات أخرى بالغة.

تحذير



خطر الصدمة الكهربائية
لا تستخدم وصلة تمديد كهربائية.
لا تقم بوضع غطاء المحرك أو السلك أو توصل القابيس الكهربائي بالماء أو أي سائل آخر.
إن عدم إتباع هذه التعليمات قد يؤدي إلى حدوث وفاة، أو حريق أو صدمة كهربائية.

1GHMI 200 الخلاط اليدوي
دليل التشغيل (35)

